

Formation professionnelle Métiers de la pierre



- Tailleur de pierre
- Marbrier du bâtiment et de la décoration
- Graveur sur pierre
- Restauration du patrimoine bâti
- Emailleur sur lave
- Sculpteur sur pierre
- Géologue



de nos carrières à votre ville !

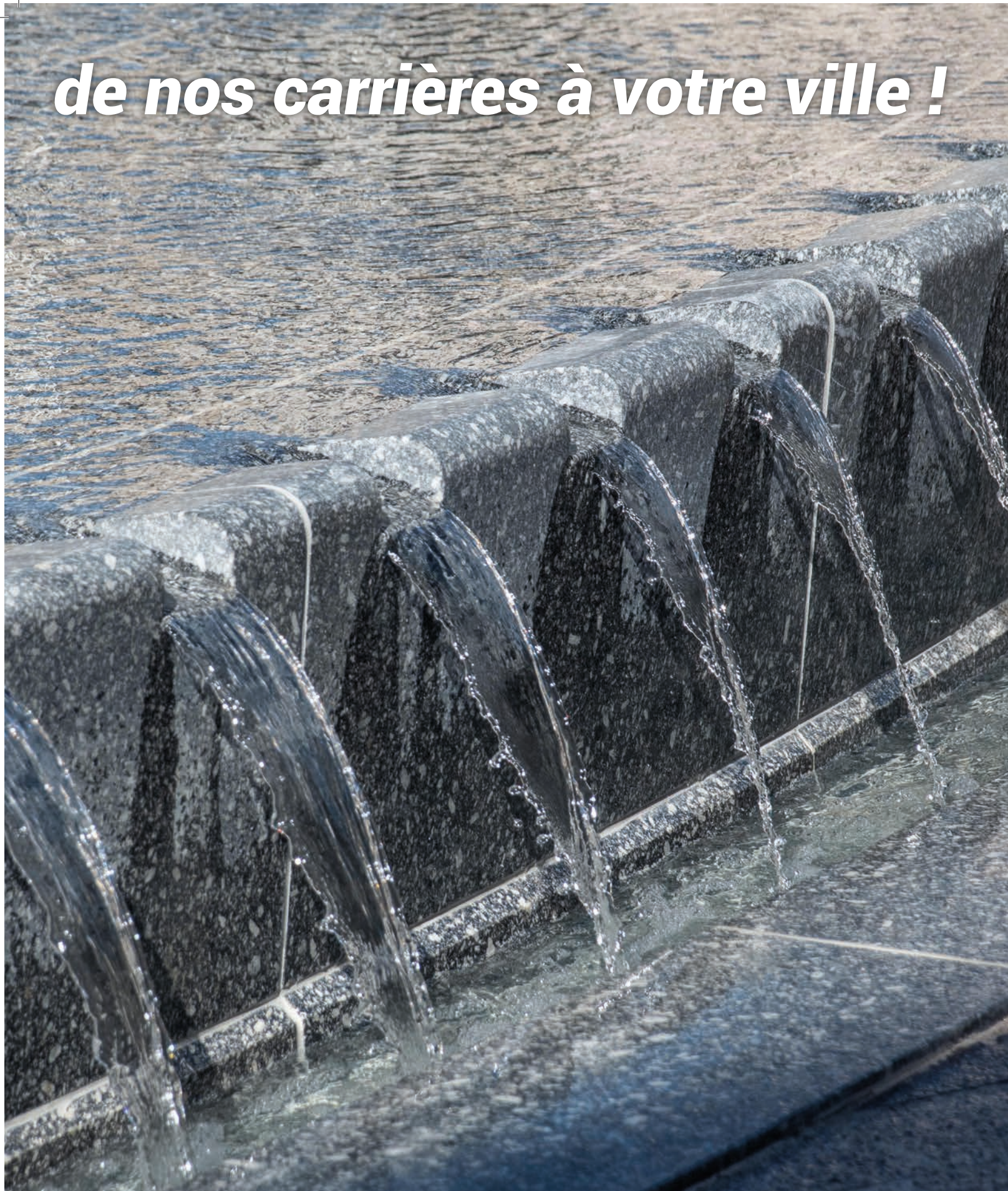

JE VOIS
LA VIE EN
VOSGES

AMBASSADEURS
DES
VOSGES
WWW.VOSGES.COM



Graniterie
PETITJEAN



PARC NATUREL RÉGIONAL
DES BALLONS DES VOSGES

La pierre

Le distrait a trébuché à cause d'elle.
Le violent l'a utilisé comme un projectile.
L'entrepreneur a construit grâce à elle.

Pour les enfants, c'est un jouet.

David a tué Goliath avec,
Et Michel-Ange en a fait des sculptures.

Dans tous les cas,
La différence ne se trouve pas dans la pierre,
Mais chez l'homme.

Il n'y a pas de pierre sur votre chemin qui
N'ait rien à vous offrir.

Évêque Edir Macedo



France-Lanord
& Bichaton



BÂTIMENT | RÉHABILITATION | TAILLE
DE PIERRE | MENUISERIE | AGENCEMENT
MONUMENTS HISTORIQUES

6, rue du Coteau | BP 50119
54183 HEILLECOURT CEDEX
Tél. 03 83 55 06 70 | Fax 03 83 55 63 10
flb@flb.fr | www.flb.fr

SOMMAIRE



3

Citation :
la pierre

Évêque
Edir Macedo

4

Sommaire

7

Edito : Didier ESSELIN
Chef de projet

8

Mot de René San Nicolas
Responsable du
développement
des formations
à l'Unicem

9

Mot de : Bruno Comberboux,
Les Compagnons du Devoir
et du Tour de France

10

Mot de : Jean Michel
Schmitt Inspecteur Général
de l'éducation,
du sport et
de la recherche

11

La Fédération Française
des Professionnels de
la Pierre sèche.

14-15

L'offre de formation
en chiffres













16

L'offre de formation
en Régions

32-33

Carte des Formations
aux Métiers de la Pierre
et de la Restauration
et du Patrimoine Bâti

DIPLOMES DES METIERS DE LA PIERRE ET FORMATIONS CONNEXES

	CAP Tailleur de pierre	CAP Marbrier du bâtiment et déco	MC Sculpture sur pierre	Form. Compl. Emailleur sur lave	Brevet Pro Métiers de la pierre	Bac Pro Métiers des arts et de la pierre	Bac Pro Interventions Patrimoine Bâti	BMA Gravure sur pierre	BTMS Tailleur de pierre	BTS Géologie appliquée	Page
 Lycée des Métiers Pierre Coton de Néronde (42)											16
CFA Unicem de Montalieu-Vercieu (38)											17
IMAPEC Traces de pierre de Volvic (63)											18
Lycée des Métiers Porte des Alpes de Rumilly (74)											19
BTP CFA Drôme Ardèche - Livron-sur-Drôme (26)											20
 Lycée des Métiers du BTP Les Marcs d'Or de Dijon (21)											21
Institut Européen de Formation : Compagnons du Tour de France de Mouchard (39)											22
 CFA Unicem de Louvigné-du-Désert (35)											23
Lycée Professionnel Jean Monnet de Quintin (22)											24
 Lycée Gaudier-Brzeska de Saint-Jean de Braye (45)											25
Centre de formation FOREPABE de La Chatre (36)											26
 Lycée et CFA Henri Loritz de Nancy (54)											27
Lycée Pro C. Claudel & CFA P. Architectural de Remiremont (88)											28
CFA du lycée des métiers Jules Vernes de Saverne (67)											29
Lycée Le Corbusier de Illkirch-Graffenstaden (67)											30
Institut Universitaire des Métiers et du Patrimoine de Troyes (10)											31
 Lycée Professionnel L'Acheuléen d'Amiens (62)											35
Lycée des Métiers du bâtiment et des Énergies durables & CFA Jacques de Carron d'Arras (62)											36
 Lycée Professionnel Hector Guimard de Paris (75)											37
Les Compagnons du Devoir et du Tour de France, Région Ile de France - Paris (75)											38
Lycée des Métiers Jean Monnet de Montrouge (92)											39
 Lycée des Métiers Léonard de Vinci de Blanquefort (33)											41
Lycée des Métiers du bâtiment de Felletin (23)											42
Lycée des Métiers de l'Atlantique de Royan (17)											43
Les Compagnons du Devoir et du Tour de France Région Nouvelle-Aquitaine de Bordeaux (33)											44
 Lycée des Métiers d'Art Georges Guynemer d'Uzes (30)											47
Les Compagnons du Devoir et du Tour de France Région Occitanie											48
CFA Unicem de Lacrouzette (81)											49
LPO Lycée Le Garros - Auch (32)											50
 Les Compagnons du Devoir et du Tour de France région Pays de Loire											51
BATIPOLE en Limouxin											52
Lycée Aimé Césaire de Clisson (44)											53
 Lycée Les Alpilles de Miramas (13)											55
 Lycée Polyvalent Jean Hinglo - Le Port (97)											57



Pour ne pas se casser le nez sur son métier,
mieux vaut être bien informé

Pierre Actual vous propose un système complet d'information.
Un magazine professionnel mensuel, un portail internet spécialisé
incluant librairie, archives, annuaires et un réseau d'experts.



pierreactual
MATÉRIAUX OUVRAGES TECHNIQUES

26, avenue de la ZAC de Chassagne 69360 Ternay - tél : 04 72 24 89 33 - fax : 04 72 2461 93
www.pierreactual.com

Edito



7

Les hommes et les femmes des Métiers de la pierre !

Invité pour la deuxième édition au salon « Rocalia 2019 » dédié à la pierre naturelle par le magazine Pierre Actual et GL Events, les organismes (publics et privés) de la formation professionnelle consacrés aux métiers de la pierre (MdP) et de la restauration du patrimoine bâti vous proposent de vous accueillir sur un stand partagé. (N° 6 J 54)

Cet espace vise à favoriser les découvertes, les rencontres et les échanges entre les différents acteurs de la filière.

Pour cette occasion, nous avons souhaité renouveler l'édition du catalogue de l'offre de la formation professionnelle des MdP.

Comme en 2017, cet ouvrage recense les lycées professionnels et technologiques relevant du ministère de l'Éducation Nationale, les CFA de la branche professionnelle UNICEM, les maisons des Compagnons du Devoir et du Tour de France, quelques centres de formation affiliés ou non à des organismes consulaires ainsi que plusieurs centres adhérents à la fédération française de la pierre sèche.

Tous, œuvrent dans le domaine de la formation professionnelle des MdP et/ou de la restauration du patrimoine bâti. Ils proposent un panel de formation riche et varié. Certains centres concentrent sur leur site une ou plusieurs actions de formation initiales et/ou continue allant du :

- ▶ Tailleur (se) de pierre
- ▶ Marbrier (e) du bâtiment et de la décoration
- ▶ Graveur (se) sur pierre
- ▶ Sculpteur (e) sur pierre
- ▶ Maçon (ne) du patrimoine bâti,
- ▶ Murailleur (e)
- ▶ Emailleur (se) sur lave
- ▶ Géologue.

Cette offre de formation s'étend sur des niveaux 3, 4 & 5 (CAP à Bac+2). Elle s'adresse tant à des jeunes garçons et filles issues du collège qu'à tout type de public originaire de parcours divers et variés, vocationnels ou en mutation professionnelle. Au-delà de cette offre fructueuse, riche et variée, devrait s'ajouter très prochainement une formation de technicien sur machines à commandes numérique, usinage de la pierre. La durée d'une formation peut être adaptée au cursus du public visé selon son parcours et son expérience professionnelle.

Une offre adaptée et de proximité

Plus que de simples prestataires de services, les centres de formation sont avant tout les partenaires des entreprises.

C'est à leurs côtés que les équipes de directions et pédagogiques construisent leur offre de formation qui se veut toujours aux plus près de leurs besoins. Des PME aux

artisans, chaque professionnel trouve une solution adaptée, et un interlocuteur de voisinage.

Vous pouvez aussi compter sur des hommes et des femmes, enseignants(es) ou formateurs (trices) qui s'investissent sans compter au service des publics qui leurs sont confiés. Ils ou elles ont à cœur de transmettre, dispenser, léguer, prodiguer les conseils pour sans cesse améliorer le geste professionnel, former les citoyens de demain et passer le témoin aux nouvelles générations....

Parmi les quelques quarante centres identifiés sur le territoire national et les départements d'Outre-mer, deux tiers ont souhaité se positionner dans ce catalogue de l'offre de formation professionnelle des MdP et de la restauration du patrimoine bâti. Ils pourront ainsi bénéficier d'une visibilité locale, régionale et même nationale. Leur classement est effectué selon leur Région administrative.

Ainsi, en parcourant les pages suivantes, vous trouverez un centre de formation des MdP et/ou de la restauration du patrimoine bâti pouvant répondre à vos besoins y compris de proximité.

C'est également un outil à destination des acteurs de l'orientation pour accompagner les élèves, les lycéens, leur famille, les demandeurs d'emploi ou adultes en reconversion professionnelle dans leur choix de parcours de formation construit et réussi.

Enfin et à propos des effectifs, une enquête annuelle est conduite depuis 2011. Actualisée au printemps dernier, elle permet également de prendre le pouls de l'évolution des effectifs au plan national.

Plus qu'un catalogue, ce document est avant tout le révélateur d'un potentiel remarquable au niveau national. Pour l'ensemble des centres des MdP et de la restauration du patrimoine bâti, il s'agit bien de mettre en évidence une offre de formation complète et dédiée à la transmission de savoir-faire « haut de gamme ». Ce trait d'union a pour vocation de rassembler centres de formation et entreprises dans une logique de partenariat et de confiance.

Didier ESSELIN
IEN Sciences et techniques industrielles
Académie de Nancy-Metz

L'UNICEM un acteur historique

8

Fondé par l'Union Nationale des Industries de Carrières, le CFA de Montalieu-Vercieu (Isère) forme des apprentis depuis 1946.

Aujourd'hui L'UNICEM gère trois CFA régionaux :

- ▶ Le CFA de Montalieu-Vercieu : région Aura
- ▶ Le CFA de Bessières / Lacrouzette : région Occitanie
- ▶ Le CFA de Louvigné-du-Désert : région Bretagne

Nos trois CFA accueillent chaque année, 550 alternants de toutes les régions de France, se formant aux métiers de la filière extractive et de première transformation des matériaux de construction et d'industrie, et de la filière Pierre.

L'UNICEM un acteur incontournable

L'UNICEM est un acteur modeste mais incontournable de la filière, nos trois CFA forment chaque année un tiers d'apprentis diplômés, des sections CAP « Taille de Pierre », « Marbrier du bâtiment et de la décoration », et des sections BP métiers de la Pierre.

Pour Mener à bien cette mission, ils s'appuient sur la collaboration étroite des équipes pédagogiques et des Maîtres d'Apprentissages qui partagent et conjuguent leur passion, leur expertise, et leur volonté de transmettre le goût de l'excellence et du challenge. Une transmission qui trouve une véritable expression dans les distinctions obtenues par les apprentis lors des concours nationaux et internationaux,

En 2019 :

Participants au Concours « Un des meilleurs apprentis de France »

Dans la catégorie « Tailleur de pierre-marbrier du bâtiment et de la décoration option : Marbrier » : Léonie SETIF, Médaille d'or Départementale, Régionales et enfin Nationale (CFA UNICEM Bretagne)

Dans la catégorie « Tailleur de pierre-marbrier du bâtiment et de la décoration option : Taille de Pierre » :

Quentin LAMOISEL, Médaille D'or Régionale, (CFA UNICEM Bretagne)

Dans la catégorie « Tailleur de pierre-marbrier du bâtiment et de la décoration option : Taille de Pierre » : Clément ROGER, Médaille de Bronze Départementale, (CFA UNICEM Bretagne)

Participants aux Olympiade de métiers : Worldskills 2019 à Kazan (Russie) dans la catégorie « Taille de pierre » : Allan Bontemps médaille d'argent (CFA Montalieu-Vercieu)

Un nouveau champ pour la formation professionnelle
La loi « Avenir professionnel » du 5 septembre 2018, a positionné les centres de formation d'apprentis en véritables « entreprises de la formation » opérant dans nouveau cadre d'exigence et de qualité.

Ce nouveau contexte est une véritable opportunité, pour renforcer notre collaboration de travail avec l'ensemble des acteurs professionnels de la filière, et les Autorités responsables des certifications. Nous devons parallèlement, expérimenter de nouvelles pratiques pédagogiques nécessaires la création des formats de formation de demain.

Ces nouveaux formats ne pourront s'affranchir de l'apport des nouvelles technologies numériques, ni de la contribution grandissante des neurosciences dans l'apprentissage des savoir et des savoirs faire. Ils devront également apporter des réponses « proactives » aux besoins en compétences de la filière, tout en préservant leur l'historicité.

C'est avec la même passion, et la même recherche de l'excellence que l'UNICEM, dans ce nouveau contexte, contribuera activement aux développements des compétences futures la filière Pierre.

René SAN NICOLAS
Responsable de l'organisation
et du développement des formations



NOUVEAU !

**Transparence optimale
Echantillons sur demande**

Plastique transparent jaune spécial pour confection des gabarits
Indispensable pour tous travaux de la pierre - Indispensable for all stonework
Unentbehrlich für alle steinbearbeitungen

BURTÉ Daniel - 17, rue Saint-Laurent - 54200 MENIL-LA-TOUR - (FRANCE)
Tél : +33 03 83 62 87 04 - Fax : +33 03 83 62 8518 - Portable : 06 42 96 93 91 -E-Mail : gabarexdb@wanadoo.fr

Le mot de Bruno COMBERNOUX



9

Tailleur de Pierre

*Responsable de L'Institut Supérieur de Recherche et de Formation aux Métiers de la Pierre
Les compagnons du devoir du Tour de France*

Présenté pour la première fois lors du salon Rocalia 2017, à Lyon, ce catalogue de l'offre de formation professionnelle, commun à tous les organismes de formation est le reflet de la volonté d'union des acteurs des Métiers de la Pierre.

Ce salon Rocalia est une remarquable initiative de mise en lumière de la filière pierre en France et en tant qu'organisme de formation, les Compagnons du Devoir se doivent de participer à un événement national de cette ampleur.

Alors que nous connaissons une reprise de l'activité, nous avons à cœur d'échanger avec tous les acteurs afin de répondre au mieux aux attentes actuelles et futures des entreprises en matière de compétences.

Aussi, il est important d'accueillir et d'accompagner, par une offre de formation transparente et de qualité, jeunes et moins jeunes désirant se former aux riches métiers de la Pierre. Notre mission est de faire en sorte que chacun trouve sa place au sein de la filière et cela en tentant de leur présenter avec le plus de véracité possible, les formations correspondantes aux activités de chaque secteur.

Les métiers de la pierre sont présents de l'extraction à la commercialisation en passant par la transformation d'un produit fini destiné à la construction et à la

décoration, mais aussi dans la restauration du patrimoine et le funéraire. Par la mutualisation de l'offre présente dans ce catalogue, nous pouvons répondre à un besoin de formation dans chaque domaine.

A l'heure du développement durable, il est aussi de notre rôle, de promouvoir, par un apprentissage des bonnes pratiques, l'utilisation d'un matériau naturel à faible empreinte carbone tel que la pierre. La formation aux nouvelles technologies, permettant d'envisager procédés innovants et formes nouvelles, doit aussi être levier de la transition environnementale et du développement des entreprises.

Par cet édit, nous tenons à remercier Mr Didier Esselin pour avoir piloté et mené à bien ce projet d'annuaire.

Nous remercions aussi les entreprises de nous soutenir et de nous faire confiance dans la transmission des compétences professionnelles.

Et pour finir, merci aux apprenants pour faire perdurer et mais aussi évoluer d'aussi beaux métiers que les nôtres.

Bruno COMBERNOUX



Taille de pierre
Maçonnerie

Restauration du Patrimoine
02.41.55.08.63 MAULÈVRIER
WWW.ODRENOVATION.FR

Le mot de Jean-Michel SCHMITT

Inspecteur général de l'éducation, du sport et de la recherche



10

Dans le cadre du texte de loi pour la Liberté de choisir son avenir professionnel, Jean-Michel Blanquer, Ministre de l'Éducation Nationale a annoncé, à l'occasion de la rentrée 2019, que le lycée professionnel engageait sa transformation pour former les talents aux métiers de demain.

Il a déclaré

« Le lycée professionnel a vocation à être pour les élèves un tremplin vers une insertion immédiate dans la vie active ou vers des poursuites d'études réussies et, en tout état de cause, vers l'acquisition de compétences et de qualifications tout au long la vie. »

Dans un monde qui se transforme, le lycée professionnel peut s'appuyer sur des atouts majeurs : l'expertise, l'engagement des professeurs et le dynamisme pédagogique qui irriguent l'enseignement professionnel français. Le partenariat avec les régions et avec le monde professionnel permet une intelligence collective au service de la réussite.

Grâce à ces atouts, nous pouvons donner au lycée professionnel l'attractivité et le prestige qu'il mérite et lui permettre d'agir en puissant catalyseur de promotion, de transmission de compétences pour répondre aux défis de l'économie et de la société.

Cela passe par la valorisation de l'excellence et de l'exigence professionnelle, par la transmission de compétences de pointe, par la valorisation du travail collectif, par la consolidation des diplômes nationaux, par une orientation plus progressive et par un accompagnement renforcé des élèves pour les amener au plus loin de leurs talents.

La transformation qui s'engage va répondre à cette ambition grâce à une meilleure articulation entre enseignements professionnels et enseignements généraux et grâce à une complémentarité renforcée entre apprentissage et voie scolaire. Elle passe aussi par des parcours plus personnalisés, à l'image du CAP qui pourra désormais être obtenu en 1, 2 ou 3 ans, ou par le choix, en terminale professionnelle, entre une option poursuite d'études ou insertion professionnelle et entrepreneuriat.

Avec les professeurs de lycée professionnel, les chefs d'établissement et l'ensemble des partenaires, nous construisons un lycée professionnel en pointe sur la formation aux métiers d'avenir, sur l'excellence professionnelle qui passe par la fierté d'apprendre un métier, de se former aujourd'hui et plus encore demain.

En formant des jeunes professionnels accomplis et des citoyens épanouis, le lycée professionnel est indispensable à l'avenir de notre pays. »

Qui plus est pour les métiers d'art de la pierre et de la restauration du patrimoine bâti, particulièrement depuis le 15 avril dernier ! En effet, l'incendie qui détruisit Notre Dame de Paris a suscité une grande émotion dans le monde entier et a mis en lumière des métiers, dont finalement on parle peu, mais qui concourent quotidiennement au prestige de la France. Cet événement planétaire a révélé des besoins en compétences à court, moyen et long terme. Aussi, le projet de reconstruction engagé doit susciter des vocations et mettre en avant le potentiel de tous nos centres de formation dédiés aux métiers de la pierre et de la restauration du patrimoine bâti. Dans nos établissements, enseignants, élèves et apprentis ont tous à cœur de participer, d'une manière ou d'une autre à la reconstruction de ce prestigieux édifice.

Hommes et femmes engagés, enseignants de l'Éducation Nationale, formateurs des CFA et centres de formations privés et publics de la filière Pierre et du patrimoine bâti, vous exprimez vos talents et démontrez chaque jour votre capacité à manier aussi bien l'équerre, le compas, le ciseau ou le marteau taillant que les outils de conception numérique (DAO-CAO). Accompagnés par les corps d'inspection des domaines professionnels et artistiques, vous vous placez à la pointe des innovations technologiques et proposez des sujets d'examens de grande qualité. Soyez-en ici remerciés.

Ce catalogue présente, l'inventaire des centres de formations publics et privés ainsi que l'offre de formation sur le territoire métropolitain et des DOM-TOM. Il permet de mettre en valeur vos savoir-faire en le faisant savoir lors du salon national de la pierre naturelle de Lyon en décembre prochain. C'est une belle opportunité de mise en lumière de la filière.

En écho avec le chantier de reconstruction de Notre Dame de Paris, je vous invite à poursuivre vos échanges et collaborations régulières pour conduire ensemble un projet commun de dynamisation de la filière, s'appuyant sur l'évolution de vos métiers, avec la participation active des centres de formation en faveur du développement des métiers d'art du patrimoine

Sollicité par Didier ESSELIN inspecteur de l'Éducation Nationale en charge depuis 2005 de la filière des métiers de la pierre et de la restauration du patrimoine bâti, je réitère mon soutien à cette formidable action de promotion de vos métiers.

Aujourd'hui, la cathédrale se consolide mais le chantier de reconstruction prendra du temps et vous devez pouvoir apporter ensemble votre pierre à l'édifice.

Co-construisez ensemble l'Excellence tout simplement !

La FFPPS, Portail national des formations à la construction à pierre sèche



De nombreux adhérents et partenaires mettent en œuvre des formations à la technique de construction à pierre sèche. La FFPPS assure une fonction de portail d'information sur l'offre de formation vers des publics professionnels ou tous publics.

11

De nombreux secteurs d'activités concernés.

BTP, paysage jardins espaces verts, forêts, agriculture & viticulture en terroirs avec ouvrages en pierre sèche, formation professionnelle, insertion par l'économique, gestion, protection de la nature et ingénierie écologique, tourisme de randonnée, patrimoine, archéologie, ethnologie ...

Des formations diplômantes et non diplômantes.

- Diplômes et titres professionnels (ministère du travail)
Titre professionnel - niveau IV : Agent technique de site patrimonial
Titres Professionnels - Niveau V : Ouvrier Professionnel en Restauration du Patrimoine (OPRP), Ouvrier professionnel en éco-construction (OPEC) . (CQP pierre sèche + CACES conduite d'engins de chantier)
CQP Ouvrier professionnel en pierre sèche et titre Ouvrier Professionnel en pierre sèche
CS constructions paysagères
Bac pro IPB (pierre sèche dans le référentiel)
BPREA - Modules d'unités capitalisables
- Modules techniques de l'enseignement professionnel intégrés dans des formations, initiales ou pour adultes, de :
-l'enseignement agricole : du CAP au BTS), gestion protection de la nature, ingénierie écologique, viticulture, BPREA en terroirs avec ouvrages en pierre sèche
-l'enseignement des métiers du bâtiment (ex. LMB Fellestin)
-la formation des tailleurs de pierre (AOCDF, Lycée de Remiremont,...)
-la formation des agents de la fonction publique territoriale (CNFPT)
- A compléter modules non qualifiants (certificat de participation)
- Autres en cours d'identification.

Centres de formation et formateurs indépendants Adhérents de la FFPPS et partenaires

AAPS, AB Formation, Alain Mathieu, Alpes de Lumière, AQPS, ASERPUR, Batipôle en Limouxin, Gaetan Belles, CFPPA de Beaune, CFPPA de Carmejane, CFPPA de Niort, CFPPA des Pays d'Aude, Centre de formation en restauration du patrimoine et éco-construction - SAS Vermande, Franck Delcroix, ELIPS, EPLFPA de Carpentras, Gens des pierres, Loys Ginoul, Lilian Gourlot, GRETA de Haute Corse, Lycée des territoires de Cahors Le Montat, MFR de Cerisy, Muraillers de Provence, Muraillers & la vriers de Bourgogne, Pierre de Beauchamps, Bruno Schneider, Yann Scott, ... liste non exhaustive

Non adhérent : Citons également l'association des Artisans bâtisseurs en pierre sèche (ABPS) basée dans les Cévennes, qui développe une large offre de formations professionnelle et tout public, en particulier, deux niveaux du CQP pierre sèche et des modules techniques spécifiques. Pour mémoire, les ABPS sont acteurs de la coordination des programmes Massif Central LAUBAMAC et LAUBAPRO et de nombreuses autres actions pour les applications dans le BTP.

La Formation prescripteurs ouvrages en pierre sèche :

Objectifs :- transmettre les connaissances scientifiques et techniques permettant de comprendre les spécificités des ouvrages en pierre sèche et de pouvoir ainsi prescrire réparations et constructions (éléments de diagnostic des pathologies et techniques de réparation d'ouvrages endommagés, outils de dimensionnement d'ouvrages neufs).

-transmettre les moyens d'intégrer ces techniques dans les projets et CCTP.

Public concerné : paysagistes concepteurs, bureaux d'études, architectes, techniciens, ingénieurs, agents des collectivités territoriales,...

Pour toutes précisions, contacter le Service QUESTIONS-REponses :

Mail : ffpps.contact@gmail.com

Site internet : <https://www.facebook.com/professionnelspierreseche/>
<http://www.professionnels-pierre-seche.com/>

Formation professionnelle à la pierre sèche (carte provisoire)

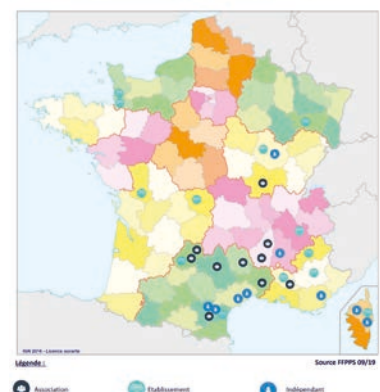

Galinier abrasifs



outils-granit.com

Rue Corps Franc du Sidobre
B.P. 90033 - 81210 LACROUZETTE

Tél. : +33 (0)5 63 50 67 03

Fax : +33 (0)5 63 70 40 38

E-mail : abrasifs.galinier@abrasifs-galinier.fr

Fabricant.

Produit dans
notre atelier.





**W. DIAMANT SAS, Groupe Winterstone
Fabricant d'outils diamantés depuis 1847**

Service et interventions (montage, réparations...) sur site

Est France :

Jessy REMY

Tél. : +33 06.85.72.54.90

Olivier PILLOT

Tél. : +33 06.70.16.88.27

Ouest France / Belgique :

Jules-Noël DELAMARCHE

Tél. : +33 06.76.48.15.75

Thierry MARTIN

Tél. : +33 06.85.72.55.06



W.Diamant SAS

24 Avenue de Bâle

68300 SAINT-LOUIS

www.wdiamant.com

Tél. : +33 (0)3.67.26.00.75

Fax : +33 (0)3.52.74.00.51

Email : info.fr@wdiamant.com

L'offre de formation en chiffres

14

Cette étude recense les centres de formation ayant communiqué leur offre au 1^{er} septembre 2018 et leurs effectifs au 30 juin 2019.

Quatre partenaires se partagent la formation professionnelle des métiers de la pierre et de la restauration du patrimoine bâti.

- 90,47 % des établissements ont communiqué leurs effectifs.
- 78,57 % ont souhaité être référencés à ce catalogue de l'offre de formation professionnelle.
- 42 établissements proposent une à plusieurs actions de formation.

Offre de formation suivant les partenaires

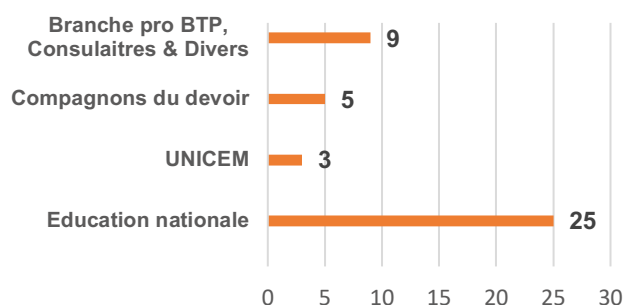

Les spécialités proposées par les partenaires de la formation

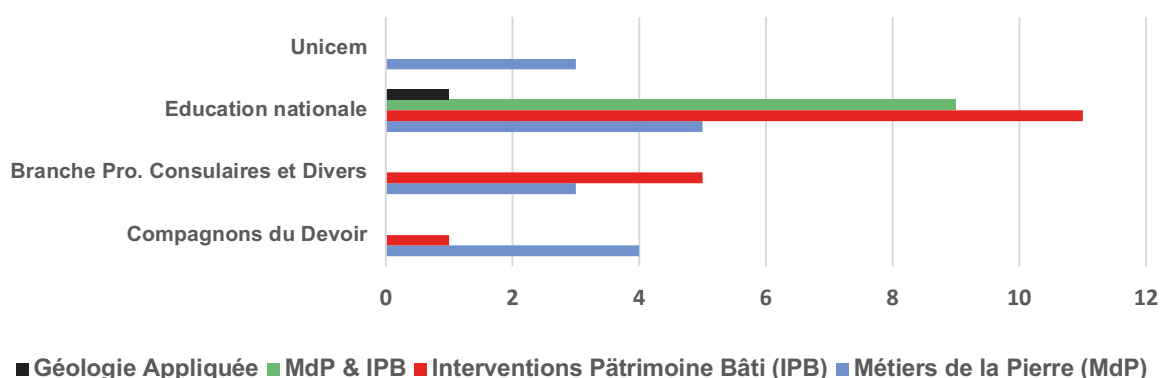

Offre de formation des Métiers de la pierre (MdP)

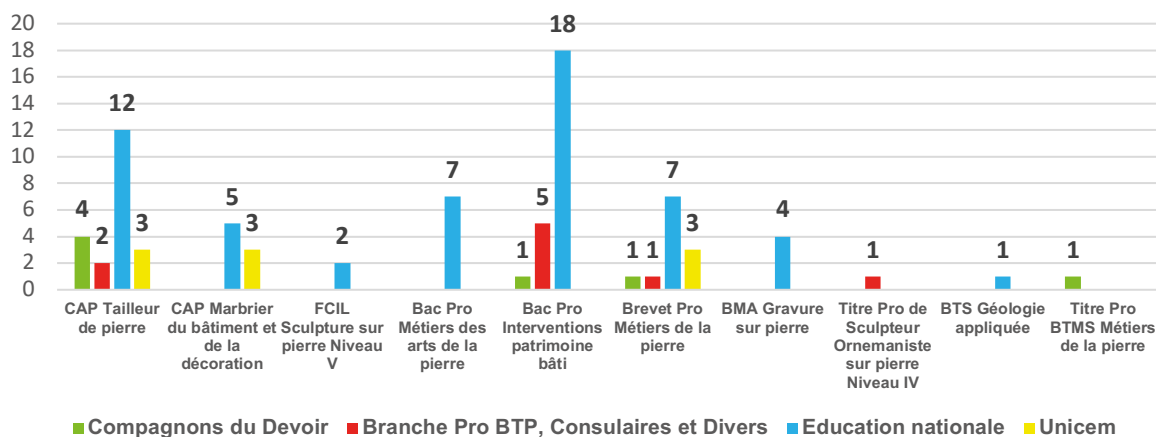

81 actions de formation aux Métiers de la pierre et de la Restauration du patrimoine bâti sont proposées sur le territoire national dont trois à la Réunion, soit en moyenne deux actions par centre.

<p>Introduit par la loi du 5 septembre 2018 pour la liberté de choisir son avenir professionnel, le cadre national des certifications professionnelles est la nouvelle nomenclature à laquelle l'ensemble des ministères et organismes certificateurs doivent se référer pour déterminer le niveau de qualification des certifications professionnelles enregistrées au répertoire national des certifications professionnelles (RNCP).</p>	<p>Nomenclature approuvée le 21 mars 1969 par le groupe permanent de la formation professionnelle et de la promotion sociale</p>	<p>Cadre national des certifications professionnelles</p>	<p>Equivalence / Diplômes</p>
	Niveau V	Niveau 3	CAP
	Niveau IV	Niveau 4	Bac
	Niveau III	Niveau 5	Bac +2
	Niveau II	Niveau 6	Licence
	Niveau I	Niveau 7	Master
	Niveau 8	Doctorat	

L'offre de formation en chiffres

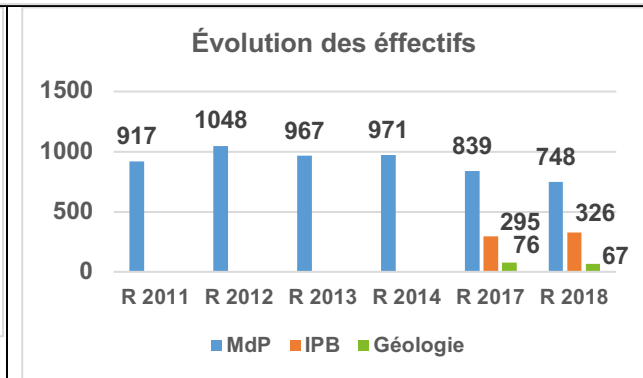
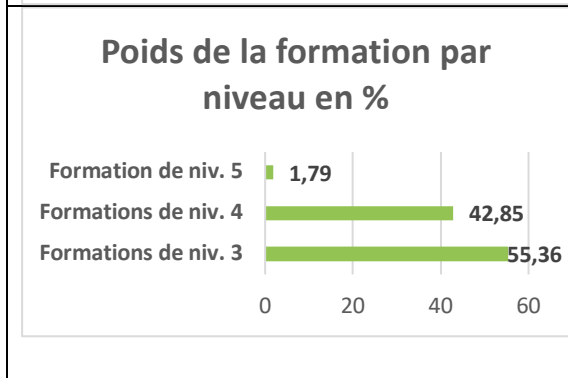
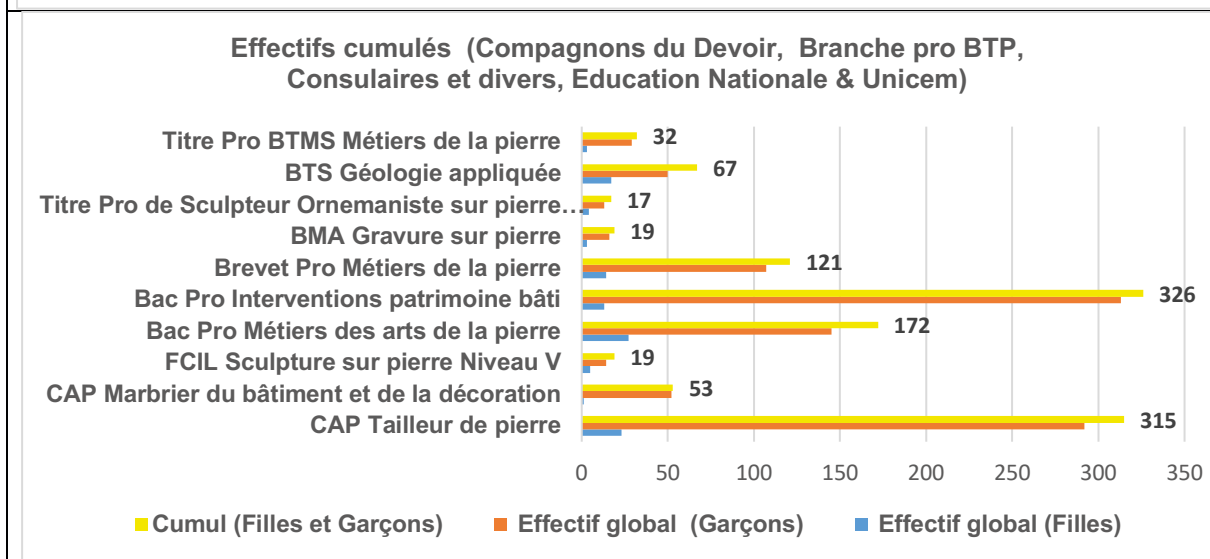
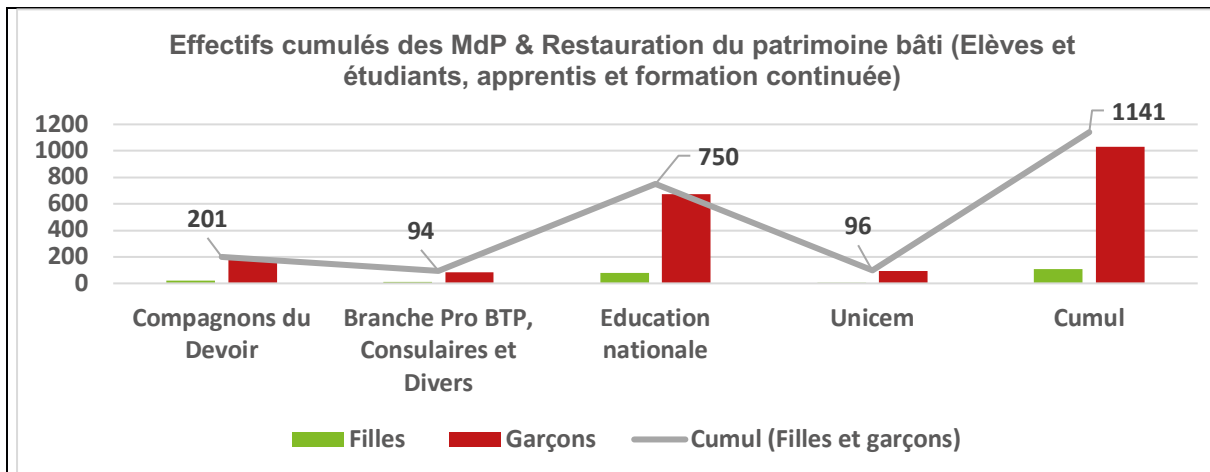

Cette analyse concernant le poids des formations est non comprise les effectifs des apprenants en Bac pro IPB et en BTS Géologie appliquée.



NOUVEAU !

Transparence optimale
Echantillons sur demande

Plastique transparent jaune spécial pour confection des gabarits

Indispensable pour tous travaux de la pierre - Indispensable for all stonework
Unentbehrlich für alle steinbearbeitungen

BURTÉ Daniel - 17, rue Saint-Laurent - 54200 MENIL-LA-TOUR - (FRANCE)
Tél : +33 03 83 62 87 04 - Fax : +33 03 83 62 8518 - Portable : 06 42 96 93 91 -E-Mail : gabarexdb@wanadoo.fr



Lycée des Métiers Pierre COTON (UFA), GRETA de la Loire de Néronde

Le lycée des Métiers Pierre Coton de Néronde situé au centre du département de la Loire est un établissement public centré sur des métiers du bâtiment. Son identité est construite autour d'un ensemble cohérent des métiers de la construction : Patrimoine - Habitat – Energie.

Patrimoine avec une Filière d'excellence de rénovation du patrimoine (unique dans l'académie de Lyon) « Interventions sur le Patrimoine bâti » option A.

Habitat pour : Conception et Techniques en Architecture et en habitat, Construction - Maçonnerie, Finition - Peintre applicateur de revêtement, Réseaux chaleur Installation Sanitaire et Thermique, Électricité

Ces métiers se déclinent par :

Tradition : historique et histoire de l'art du bâti, Chantier Guédelon (depuis 2004)

Formation : Filières professionnelles diplômantes sous statut scolaire et en apprentissage...

Innovation : ouverture à l'international et bourse Erasmus+, Energies renouvelables, formation au brevet d'initiation aéronautique BIA pour les drones.

L'ensemble des projets accompagnant les cursus d'étude et l'ensemble des options préparant soit aux poursuites d'études soit aux secteurs d'activités emplois renforcent les synergies et passerelles de l'ensemble des acteurs. Notre établissement de taille humaine, nous permet d'ajuster et de personnaliser les formations de tous nos apprenants. Notre internat, classé internat du XXI^e siècle des campus pro, de grande capacité accueille aussi en formation des personnes venant d'autres régions.

> Bac Pro IPB

option A maçonnerie sous statut d'apprentis à partir de la classe de 1^{re} Bac prof formation portée par le GRETA et réalisée dans notre ufa (Unité de Formation par Apprentissage).

> Entrées possibles :

- sortie de 3^e et après la classe expérimentale de 2nde bac prof « parcours Patrimoine » de notre lycée.
- après l'obtention d'un CAP en particulier le CAP maçon
- passerelle possible après une classe de 2nde GT, 2nde Pro
- après une 1^{re} GT ou Pro
- en reconversion.



Adresse Greta :

22 rue Louis Soulié BP 650 — 42042 Saint-Étienne

Adresse : 2 rue des remparts — 42510 NÉRONDE

Téléphone Greta : 04 77 32 48 02

Téléphone : 04.77.27.31.07 - Fax : 04.77.27.34.08

Adresse mail greta : greta.loire@ac-lyon.fr

Adresse mail UFA : ce.0420021v@ac-lyon.fr

Site internet : <https://pierre-coton.ent.auvergnerrhonealpes.fr/>





Montalieu-Vercieu - Région Auvergne- Rhône -Alpes

CFA Unicem de Montalieu-Vercieu

Des ateliers parfaitement équipés pourvus des dernières avancées technologiques tant en taille de pierre qu'en mécanique (commande numérique).

Une centrale de production de granulats grandeur nature au cœur même du dispositif de formation équipée d'un laboratoire permettant les explorations et essais pour les matériaux de construction.

Des terrains de manœuvre pour les engins de travaux publics et de carrières de grande superficie et présentant toutes les contraintes rencontrées lors de chantiers réels.

Un Centre de ressources et d'appui à la formation pourvu d'un espace multimédia.

Trois salles informatiques équipées de matériels récents et performants (60 postes)...

Un service « vie de l'apprentissage » en charge des apprentis pour les aides liées au transport, à l'hébergement mais aussi d'action sociale et de santé.

Une organisation pour les transports en commun des apprentis avec la mise en place de navettes de liaison gare / CFA.

> Les Métiers de la pierre :

- BP Métiers de la pierre
- CAP Tailleur de pierre
- CAP Marbrerie du bâtiment et de la décoration
- CAP en 1 ou 2 ans avec la personnalisation des parcours pour les apprentis ayant déjà un diplôme

> Les Métiers de la maintenance :

- CAP Maintenance de matériels

> Les Métiers de la géologie :

Brevet de Technicien Supérieur en Géologie appliquée

> Les Métiers de la conduite d'engins :

- CAP Conducteur d'engins de travaux publics et de carrières
- BP Conducteur d'engins de travaux publics et de carrières

> Les formations de branche :

TPMCI : Technicien de production pour les matériaux de construction et de l'industrie

Titre de technicien de laboratoire des industries de matériaux de construction.

Adresse : 5 rue des Carrières – 38390 Montalieu-Vercieu
Téléphone : 04 74 88 48 76

Adresse mail : cfa.montalieu@unicem.fr

Site internet : <http://www.unicem.fr/accueil/formation-et-metiers/nos-centres-de-formation/les-3-cfa/cfa-auvergne-rhone-alpes/>





imapec



IMAPEC

Traces de pierre de Volvic

Fondée en 1820 par Chabrol de Volvic, alors préfet de Seine, l'EDAV (Ecole Départementale d'Architecture de Volvic) a formé plusieurs milliers de professionnels dans les Métiers de la pierre (carriers, tailleurs de pierre, graveurs sur pierre, sculpteurs sur pierre et émailleurs sur lave (depuis 1990 pour cette dernière spécialité).

En 1925, l'école était présente à l'Exposition Internationale des arts Décoratifs Industriels de Paris et a obtenu une médaille d'or. Plusieurs de ses élèves ont été MOF.

Elle est à l'origine, en 1956, de la création du CAP Graveur sur pierre. Elle a également conçu et déposé le Titre professionnel Émailleur sur lave en 1990.

L'EDAV a changé de nom en 2009 pour devenir l'IMAPEC (Institut des Métiers d'Art de la Pierre et de la Construction), mais conserve le même objectif : former professionnellement aux Métiers de la pierre.

Traces de pierre est le nom de l'association qui gère l'IMAPEC.

L'IMAPEC propose des formations diplômantes et certifiantes en 1 an, mais aussi des modules courts de spécialisation à des techniques spécifiques. Il est le seul centre de formation professionnel à proposer une formation reconnue par l'État en Émaillage sur lave.

L'IMAPEC forme professionnellement dans les métiers suivants :

- > Taille de pierre
- > Gravure sur pierre
- > Sculpture sur pierre
- > Emaillage sur lave

Adresse : 20 place de l'Eglise – 63530 Volvic

Téléphone : 04 73 33 60 67

Adresse mail : tracesdepierre@gmail.com

Site Internet :

<http://imapec.canalblog.com>

<http://emailleursurlave.canalblog.com>

<http://funeraireetlave.canalblog.com>





Le Lycée des métiers Porte des Alpes est acteur majeur de la formation des secteurs du bâtiment et des travaux publics des pays de Savoie.

Il propose une formation dédiée à la rénovation du patrimoine local et historique.

BAC PRO INTERVENTION sur PATRIMOINE BATI



Finalités :

Le titulaire du BAC PRO IPB est un « maçon du bâti ancien » qui exerce dans le domaine de la maçonnerie et de la rénovation. Il a dans ce domaine de solides connaissances techniques complétées de notions en charpente et couverture. Il est formé pour devenir un ouvrier qualifié, doté d'une large autonomie.

Notre site



Il intervient sur un bâti existant dans l'objectif de :

Effectuer des travaux de gros entretien

Réhabiliter dans le respect de la conservation de patrimoine

Réaliser des

ajouts en



harmonie avec





BTP CFA Drôme Ardèche de Livron

Le BTP CFA Drôme Ardèche Situé à Livron-sur-Drôme, (Centre de Formation des Apprentis) forme depuis plus de 40 ans des apprentis aux métiers du Bâtiment et des Travaux Publics.

Il appartient au réseau national CCCA BTP. Le CFA est géré par la profession : organisme paritaire, BTP CFA Auvergne Rhône Alpes regroupe les 11 BTP CFA de notre région.

Il propose 25 diplômes, du CAP (niveau 3) au BP et Bac Pro (niveau 4), dans 5 pôles de formations différents : Structure et gros œuvre, Aménagement et finitions, Équipements techniques, Enveloppe extérieure et Travaux Publics. Dont une spécialité de niveau en intervention sur le patrimoine bâti.

Accueillant près de 850 apprentis, le CFA livronnais s'impose ainsi comme un établissement de référence dans le domaine du bâtiment et des TP grâce à ses plateaux technique d'exercice. L'alternance est, de manière générale, pour les bac pro de 2 semaines au CFA et 2 semaines en entreprise. Les candidates et candidats ayant accompli la scolarité du premier cycle de l'enseignement secondaire peuvent se former dès 16 ans et jusqu'à désormais 29 ans.

> **Bac Pro IPB option maçonnerie**

Adresse : 5 rue de la sablière — 26250 Livron
Téléphone : 04 75 61 10 10
E-mail : cfabtp.livron@ccca-btp.fr
Site Internet : <http://www.btpcfa-rhonealpes.fr/nos-cfa/btp-cfa-drome-ardeche/>





LES MARCS D'OR
LYCÉE POLYVALENT

21

Lycée les Marcs d'Or de Dijon

Le lycée Les Marcs d'Or est un lycée polyvalent du Bâtiment et des Travaux Publics. Il se caractérise également par des domaines d'activités particuliers tels que l'Excellence des Métiers d'Art, Arts de la Pierre.

Il héberge également le Campus des Métiers et des Qualifications Territoire Intelligent.

Il délivre des formations diplômantes allant du brevet des collèges au BTS et à la licence professionnelle, par la voie scolaire ou par apprentissage, en formation initiale ou en formation continue pour adulte.

Un dispositif d'insertion grâce au pôle de Mission de Lutte contre le Décrochage Scolaire (MLDS) est également présent pour faire en sorte de trouver une solution aux jeunes décrocheurs.

Le lien fort avec les partenaires économiques et professionnels des métiers du bâtiment et des travaux publics permet à l'établissement d'être totalement en phase avec son environnement et avec le marché de l'emploi.

> CAP Tailleur de pierre (2 ans) (1 an)

- Scolaire
- Apprentissage
- Formation continue

> Bac Pro Métiers et arts de la pierre (2 ans) (3 ans)

- Scolaire
- Formation continue

> Bac Pro Interventions sur le patrimoine bâti (2 ans) (3 ans)

- Scolaire
- Formation continue

Adresse : 24 rue du fort de la Motte Giron – 21000 Dijon
Téléphone : 03 80 41 00 60
E-mail : 0211986v@ac-dijon.fr
Site Internet : <http://lyc21-marcsdor.ac-dijon.fr>





Institut Européen de Formation Compagnons du Tour de France de Mouchard

Situé dans le Jura à Mouchard, dans un cadre accueillant, notre établissement scolaire, l'Institut Européen de Formation des Compagnons du Tour de France, est un lycée professionnel unique en France par son système d'alternance école-entreprise.

Les jeunes, issus de 3^e ou de 2nde, originaires de toute la France, peuvent y préparer un parcours de formation complet alliant tradition compagnonnique et modernité et obtenir un CAP, un Bac Professionnel ou un Brevet des Métiers d'art.

L'Institut propose également des formations diplômantes, qualifiantes et de perfectionnement dans le cadre de la formation professionnelle continue.

> Bac Pro Interventions sur le patrimoine bâti

> Bac Pro Technicien du bâtiment :

Organisation et Réalisation du Gros Œuvre

En 3 ans sous statut scolaire avec validation du BEP

Réalisation du Gros Œuvre à la fin de la deuxième année.

> CAP Staffeur ornemaniste

En 2 ans sous statut scolaire ou en formation continue.

> CAP Maçon

Sur 12 ou 24 mois en formation continue.

> TP Maçon

Sur 8 mois en formation continue.

> BP Maçon

En alternance sur 24 mois.

> CAP Plâtrier plaquiste

De 12 à 24 mois en formation continue.

> BP Plâtrier

En 12 mois en formation continue.

Divers

> **Applicateur en béton décoratif** : 420 h en 12 mois

> **Perfectionnement coffrage** : 490 h en 14 mois

> **Béton ciré** : 2 jours

> **Béton imprimé** : 2 jours

> **Enduit imprimé et décoratif** : 2 jours

> **Microchape décorative** : 2 jours

> **Réalisation de coffrages** : 35 h

> **Maçonnerie monomur à joints minces** : 35 h

> **Maçonnerie traditionnelle et coffrages** : 35 h

> **Escalier voûte sarrasine** : 70 h sur 2 semaines

> **Douche à l'italienne** : 35 h par atelier

Adresse : 2 rue Léopold Alixant – 39330 Mouchard

Téléphone : 03 84 73 82 46

Fax : 03 84 73 82 49

E-mail : mouchard@compagnonsdutourdefrance.org

Site Internet : www.mouchard.compagnonsdutourdefrance.org





CFA UNICEM Louvigné du Désert

Le dispositif de formation du CFA UNICEM Bretagne, permet l'accueil de jeunes afin de les former aux Métiers de la pierre, de la maintenance des matériels, du béton prêt à l'emploi et des granulats.

Le Centre de formation d'apprentis de Louvigné du Désert se situe à 70 kilomètres au Nord-Est de Rennes, entre Normandie et Bretagne.

Le principe de l'alternance repose sur l'apprentissage du métier chez l'employeur avec lequel l'alternant a signé son contrat et l'enseignement théorique au CFA.

Il permet aux jeunes d'obtenir une qualification professionnelle validée par un diplôme de l'enseignement professionnel ou technologique. La durée du contrat peut varier de 1 à 3 ans en fonction du type de profession et de la qualification préparée. Cette durée peut être adaptée pour tenir compte du niveau initial de compétence de l'apprenant.

La formation au CFA UNICEM Bretagne « Adapter, aménager et personnaliser les parcours de formation des jeunes ». Ce qui a permis à nos 3 jeunes d'obtenir de belles récompenses lors des divers concours.

- Léonie SETIFF médaille d'or nationale au concours un des meilleurs apprentis de France en marbrerie
- Quentin MALOISEIL médaille d'or régionale au concours un des meilleurs apprentis de France en taille de pierre et
- Gurvan CRUSSON médaille de bronze aux sélections nationales des olympiades des métiers en taille de pierre

Trois filières de formations :

- > Mécanique d'engins
- > Taille de pierre
- > Maintenance d'installations

Différents diplômes et Titre professionnel préparés

> CAP Maintenance des matériels Option matériels de construction et de manutention

> Bac Pro Maintenance des matériels Option matériels de construction et de manutention

> CAP Tailleur de pierre

> CAP Marbrier du bâtiment et de la décoration

> Brevet Professionnel métiers de la pierre

En projet :

- Bac pro Métiers et Arts de la Pierre
- Pilote à commande numérique
- Sculpture monumentale en partenariat avec la Vallée des Saints



Titre professionnel

> TPMCI (Technicien de Production des Matériaux pour la Construction et l'Industrie)



Adresse : 5 rue Monseigneur Gry –
35420 Louvigné du Désert
Téléphone : 02 99 98 01 59
Fax : 02 99 98 54 00
Adresse mail : cfa-
louvigne@unicem.fr
Site internet : <http://www.unicem.fr>



Lycée Professionnel Jean Monnet de Quintin

Petite cité de caractère dotée d'un patrimoine architectural reconnu, Quintin se situe dans les terres à une vingtaine de kilomètres de Saint-Brieuc.

- Une capacité d'accueil de 200 élèves,
- Une équipe pédagogique composée de 28 enseignants et de 26 personnels (encadrement, administratifs et entretien),
- Les espaces professionnels adaptés, des ateliers :
 - > Menuiserie,
 - > Constructeur bois,
 - > Taille de pierre,
 - > Maçonnerie, gros œuvre.
- Un parc de machines spécialisées et spécifiques à chaque formation,
- Une petite structure, à échelle humaine, familiale, une équipe resserrée autour des élèves qui permet l'individualisation et les parcours pédagogiques adaptés,
- Un internat refait à neuf en 2002-2003,
- 2 sections uniques en Bretagne : CAP de taille de pierres et CAO DAO (Conception Assistée par Ordinateur et Dessin Assisté par Ordinateur),
- 2 sections uniques en Côtes d'Armor : TCB (Technicien Constructeur Bois) et TBORGO (Technicien Bâtiment et Organisation du gros œuvre),
- Partenariat avec des professionnels du bâtiment.

Les diplômes

> CAP Tailleur de pierre

en 1 ou 2 ans sous statut scolaire

> CAP Tailleur de pierre

en 1 an formation continue (Greta)

Adresse : 9 rue des Ursulines – 22800 Quintin
Téléphone : 02 96 74 86 26
Fax : 02 96 74 07 89
Adresse mail : ce.0220075m@ac-rennes.fr
Site internet : <http://www.lpjeanmonnet-quintin.ac-rennes.fr/>





Lycée Henri Gaudier-Brzeska de Saint-Jean de Braye

Entrer au lycée Gaudier-Brzeska, c'est entrer dans le monde du bâtiment, des travaux publics, de l'énergie et du géomètre, être formé et se former aux techniques de l'art de bâtir, à la réalisation de grands équipements et ouvrages d'art, aux connaissances des métiers traditionnels du bâti et de la topographie, aux numériques appliqués au bâtiment (BIM), aux études et à l'économie de la construction, à la maîtrise de l'énergie... Un monde à découvrir.

Le lycée accueille 850 apprenants dont 100 apprentis, 40 adultes en formation tout au long de la vie, 50 élèves de 3^{ème} Prépa métiers, 200 étudiants et 460 lycéens.

Quelques chiffres :

25 formations différentes sur 6 niveaux dont 2 licences professionnelles,
6 BTS,
2 baccalauréats professionnels,
3 CAP,
1BP,
1 DNB

Formations dans le domaine des métiers de la pierre et de la rénovation du patrimoine :

> Bac Pro métiers et art de la pierre

(Scolaire) 3 ans

> Brevet Professionnel métiers de la pierre

(GRETA 2 ans)

> CAP Tailleur de pierre

(Greta apprentis) 1 an

> Bac Pro interventions sur le patrimoine bâti

(Greta apprentis) 2 ans

Adresse : 40 avenue Denis Papin –
45800 Saint-Jean de Braye
Téléphone : 02 38 22 13 50
Fax : 02 38 22 13 52
Adresse mail : www.lyceegaudier.com
Site Internet : ce.0450064a@ac-orleans-tours.fr





FOREPABE

La châtre

Créé en mars 2001, FOREPABE est un centre de formation (association loi 1901) situé en zone rurale, à la Châtre dans l'indre, spécialisé sur les métiers de la pierre et la restauration du patrimoine architectural.

FOREPABE forme chaque année une cinquantaine d'apprenant(e)s, en recherche d'emploi, en contrat de professionnalisation ou en contrat d'apprentissage.

Organisation de la formation

Les formations font l'objet d'une ingénierie spécifique basée sur les compétences recherchées par les entreprises du secteur. L'offre de formation est alors découpée en modules. Chaque module correspond à une compétence professionnelle.

Cette offre modulaire permet d'individualiser les parcours proposés aux apprenants en fonctions de

leur projet.

Prise en charge des coûts de formation

Les formations proposées par FOREPABE sont financées sous conditions par divers organismes. En fonction du statut du stagiaire, la formation peut être rémunérée.

Financeurs : Région Centre-Val de Loire, Fonds Social Européen, état, Compte personnel d'activité, Entreprises, OPCO.

Hébergement

Les stagiaires du centre de formation peuvent, si besoin, être hébergé au sein de la résidence Pasteur (foyer de jeunes travailleurs), située à 10 mn à pied du centre de formation (Tel : 02 54 06 98 92)

> Formations

- CAP, niveau 5 :
Tailleur de pierre
- Titre RNCP, niveau 4 :
Sculpteur ornementiste

- Titre professionnel, niveau 5 :
Maçon

Adresse : 14 rue de Maquis - 36400 La châtre

Téléphone : 02 54 48 33 28

Site Internet : <http://www.forepabe.fr/>

Administration : Audrey Lenne - 02 54 48 33 28

Maçonnerie : Benjamin Bignet - 06 33 74 40 37

Sculpture ornemental : Simon Béranger - 06. 23 61 09 51

Taille de pierre

Manouvrier - 07 86 64 11 18



**INVESTIR
DANS VOS
COMPÉTENCES**



L'Europe en région Centre-Val de Loire, une chance pour tous.



Lycée et CFA Henri Loritz de Nancy

L'histoire du lycée Loritz est riche et significative. Il est l'un des premiers lycées techniques de France. Son créateur, Henri Loritz, défendait les valeurs mêmes de la voie technologique, à savoir l'apprentissage par la pratique et la pédagogie active.

L'établissement n'a jamais perdu cette vocation avec celle affichée de la promotion sociale et de l'excellence et s'est ainsi forgé une image, sur la place de Nancy et bien au-delà, dont il profite encore beaucoup aujourd'hui.

La présence forte de la formation continue, d'un centre de formation par apprentissage certainement lié aux besoins des entreprises, l'appropriation de la dernière réforme de la voie technologique, sont des exemples de la capacité de l'établissement à évoluer et à se remettre en question.

Les formations particulières dont est doté le lycée, sont liées à l'histoire et à la qualité des actionnaires célèbres d'époque comme Daum ou Vallin. Cet aspect professionnel et technologique finit par attirer les secteurs particuliers comme celui des géomètres, des géologues et du contrôle non destructif.

Le lycée Henri Loritz est un vrai établissement scientifique qui affirme ses orientations en développant des nouvelles modalités d'enseignement et en inventant les formations de demain.

> Formation BTS

Géologie appliquée en formation initiale sous statut scolaire et d'apprentissage, en formation continue.

> Formation BTS MGTMN

Métier du géomètre topographe et de la Modélisation numérique en formation initiale sous statut scolaire et d'apprentissage, en formation continue.

Adresse : 29 rue des Jardiniers – 54000 Nancy
Téléphone : 03 83 36 75 42
Adresse mail : lycee@loritz.fr
Site Internet : www.loritz.fr





Lycée Professionnel Camille Claudel et CFA Patrimoine Architectural de Remiremont

Dynamisme, modernité et réussite sont les atouts majeurs du Lycée Camille Claudel sis à la porte des Hautes-Vosges à Remiremont, ville chargée d'histoire et de patrimoine architectural dont les dessertes sont assurées par TGV et routes nationales.

Depuis sa création en 1957, le lycée Camille Claudel évolue au fil des ans pour répondre au plus près aux exigences modernes des filières professionnelles et proposer aux élèves et apprentis un enseignement de qualité.

Tournées vers l'emploi et l'insertion professionnelle dans les métiers de la pierre, de l'hôtellerie, et du tertiaire, nos formations sont ancrées dans le paysage socio-économique local et national.

Unique pôle en France à offrir un ensemble complet de formations industrielles, artisanales et artistiques des métiers de la pierre, le lycée Camille Claudel et son Centre de formation pour apprentis « Patrimoine architectural » sont une référence de formation et de qualification, gages d'une insertion professionnelle réussie.

> CAP Tailleur de pierre

2 ans, post-3^e ou 1 an post-niveau 3 mini

> CAP Marbrier du bâtiment et de la décoration

2 ans, post-3^e

> Bac Pro Métiers des arts de la pierre

3 ans, post-3^e

> MC Sculpture

1 an, post-niveau 3 minimum

> BMA Gravure sur pierre

2 ans, post-niveau 3 minimum

> BP Métiers de la pierre spé. monuments historiques

2 ans, apprentissage, post-niveau V minimum

> Toutes les formations sont accessibles à la formation continue

> Ouverture à la rentrée de septembre 2020 d'une formation sur la « chaîne numérique » spécifique aux métiers de la pierre.

Adresse : 2 rue du Parmont – 88200 Remiremont

Téléphone : 03 29 62 04 84

Fax : 03 29 62 63 77

Adresse mail : ce.0881140@ac-nancy-metz.fr

Site Internet : www.lyceecamilleclaudel.net





CFA du Lycée des Métiers Jules Verne de Saverne

Notre ambition est d'offrir des parcours diplômants du CAP au Bac Pro et au BTS, répondant aux besoins de l'emploi du secteur.

Nous proposons de multiples formations au lycée des métiers soit en formation sous statut scolaire (LP) soit par l'apprentissage (CFA), dans les domaines tertiaire, industriel et de l'artisanat.

Nous accueillons aussi, une Unité Locale d'Inclusion Scolaire pour des jeunes en situation de handicap (ULIS), un pôle de formation continue pour adultes (GRETA) ainsi qu'une 3^e Prépa Pro.

Les apprenants sont encadrés par des équipes pédagogiques aux qualités professionnelles reconnues. Ils évoluent dans un climat serein, d'écoute, de règles partagées et respectées.

Ils bénéficient d'un environnement rénové avec des équipements à la pointe de l'innovation technologique.

> CAP Tailleur de pierre

> BP Métiers de la pierre

> CAP Marbrier du bâtiment et de la décoration

Adresse : 31 rue Saint-Nicolas – 67700 Saverne
Téléphone : 03 88 71 19 31
Fax : 03 88 71 04 61
Adresse mail : ce.0672056w@ac-strasbourg.fr
Site Internet : <https://lyceevernesaverne.wordpress.com/>





**LE
CORBUSIER**

LYCÉE POLYVALENT-CFA
DES MÉTIERS DE LA CONSTRUCTION,
DE L'ARCHITECTURE ET DU DESIGN

Lycée le Corbusier de Illkirch

Le Lycée Le CORBUSIER est un des établissements majeurs de l'académie de Strasbourg de par sa taille, sa structure et son offre de formation. Lycée des humanités, des sciences, de la construction et du design, Le Corbusier fait partie intégrante du Campus des Métiers et des Qualifications écoconstruction et efficacité énergétique. Ancré en un 21^e siècle qui se doit ouvert et solidaire, les parcours de formation proposés sont au cœur des préoccupations sociétales actuelles tels la transition énergétique et le développement durable, le design social et la valorisation du patrimoine.

En association avec plusieurs organismes de préservation du patrimoine, les élèves du Lycée Le Corbusier participent régulièrement à des chantiers écoles de rénovation de bâtiments.

Le projet d'établissement exprime la nécessité de lier la notion de réussite à celle d'épanouissement. La vitalité, l'éclectisme et la mixité des élèves, apprentis, stagiaires de la formation continue et étudiants définissent Le Corbusier comme un campus de formation où le bon vivre et l'ouverture sur la ville et le monde sont des sujets majeurs et une réalité affirmée.

> **Bac Pro IPB option maçonnerie**

Adresse : 15 rue Lixenbuhl - BP 1013 3-
67404 ILLKIRCH CEDEX
Téléphone : 03 88 66 87 66
Fax : 03 88 66 87 67
Adresse mail : ce.0672198A@ac-strasbourg.fr
Site Internet : <http://www.lyceelecorbusier.eu/>





Les formations universitaires et métiers du patrimoine bâti

En alternance ou
en formation continue,
vous souhaitez évoluer ou
consolider vos compétences,
formez-vous à la rénovation
du patrimoine bâti avec l'IUMP.

Nos formations

Titre pro - Installateur Thermique et Sanitaire (ITS)

Titre pro -Menuisier Agenceur

Titre pro -Maçon Bâti Ancien

Titre pro -Maçon

Titre pro -Mètreur

BAC Pro - Intervention sur le Patrimoine Bâti

DU - Gestion des entreprises du patrimoine Bâti

'Numérique ou durable'

Modules et parcours professionnels sur mesure :

Taille de pierre, voûtes sarazines, ...

'Nous consulter pour les tarifs'

Publics cibles

- Étudiants
- Salariés d'entreprises
- Entreprises du bâtiment
- Architectes
- Bureaux d'études
- Techniciens
- Reconversions professionnelles
- Demandeurs d'emploi

Tarifs

'Nous consulter'

Diplômes et Titres professionnels

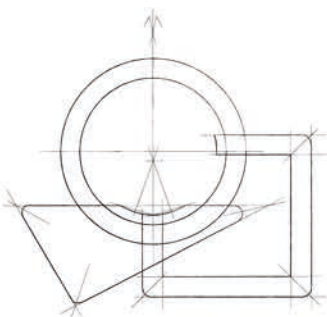

10 rue Saint Martin Ès-Aire • 10 000 Troyes

Tél : 03 25 80 74 09 • Fax : 03 25 76 13 03

formation.continue@iump.fr

www.iump.fr

Carte des formations aux Métiers de la Pierre & de la Restauration du Patrimoine

Bretagne

- 1 7 Lycée Professionnel Jean Monnet - Quintin (22)
- 1 2 5 CFA Unicem - Louvigné-du-Désert (35)

Pays de la Loire

- 7 Lycée Aimé Césaire - Clisson (44)
- 1 5 Les Compagnons du Devoir et du Tour de France Pays de la Loire - Angers & Saumur (49)

Centre-Val de Loire

- 1 3 Centre de formation FOREPABE- La Châtre (36)
- 7 BTP CFA du Loir-et-Cher - Blois (41)
- 1 5 6 7 Lycée Gaudier-Brzeska de Saint Jean de Braye (45)

Nouvelle Aquitaine

- 1 7 Lycée des Métiers de l'Atlantique - Royan (17)
- 1 2 5 6 Lycée des Métiers du bâtiment - Felletin (23)
- 7 8
- 6 7 Lycée des Métiers Léonard de Vinci - Blanquefort (33)
- 1 Les Compagnons du Devoir et du Tour de France Nouvelle-Aquitaine - Bordeaux (33)

Occitanie

- 1 2 6 Lycée des Métiers d'Art Georges Guynemer - Uzès (30)
- 7 LPO Lycée Le Garros - Auch (32)
- 1 5 9 Les Compagnons du Devoir et du Tour de France Occitanie - Baillargues (34)
- 7 CFA Ecole des métiers du Lot - Cahors (46)
- 1 2 5 CFA Unicem - Lacrouzette (81)

La Réunion

- 7 Lycée Polyvalent Jean Hinglo - Le Port (97)
- 7 Lycée Professionnel Roches Maigres - Saint Louis
- 7 Lycée professionnel de l'Horizon - Saint Denis (97)

Haut de France

- 1 2 5 7 Lycée Professionnel & C
- 1 6 8 Lycée Professionnel L'A

Grand Est

- 7 IUMP - Troyes (10)
- 10 Lycée et CFA Henri Lori
- 1 2 5 CFA du lycée des métiers
- 7 Lycée Le Corbusier - Illk
- 1 2 3 5 Lycée Pro C. Claudel & CF
- 6 8

Île de France

- 1 3 5 6 Lycée Professionnel He
- 7
- 1 Les Compagnons du Dev
- 7 Lycée Jean Monnet - M

Bourgogne-Franche-Comté

- 1 6 7 Lycée des Métiers du B
- 7 Compagnons du Tour c

Auvergne-Rhône-Alpes

- 7 BTP CFA Drôme Ardèche
- 1 2 5 ICFA Unicem - Montalié
- 7 Lycée Professionnel Pie
- 1 4 IMAPEC Traces de pier
- 7 Lycée des Métiers Port

Provence-Alpes-Côte d'Azur

- 1 5 7 Lycée professionnel Le

oine Bâti

& CFA Jacques de Carron - Arras (62)
 I L'Acheuléen - Amiens (62)

_oritz - Nancy (54)
 étiérs Jules Vernes - Saverne (67)
 -Illkirch-Graffenstaden (67)
 & CFA P. Architectural - Remiremont (88)

I Hector Guimard - Paris (75)

Devoir et du Tour de France - Paris (75)
 - Montrouge (92)

u BTP Les Marcs d'Or - Dijon (21)
 ur de France - Mouchard (39)

lèche - Livron-sur-Drôme (26)
 talieu-Vercieu (38)
 I Pierre Coton - Néronde (42)
 pierre - Volvic (63)
 'orte des Alpes - Rumilly (74)

Les Alpilles - Miramas (13)



Légende

- 1 CAP Tailleurs de pierre
- 2 CAP Marbrier du bâtiment et de la décoration
- 3 Mention complémentaire sculpture sur pierre
- 4 FCIL Emailleur sur lave
- 5 Brevet professionnel : Métiers de la pierre
- 6 Bac Pro métiers et arts de la pierre
- 7 Bac Pro Interventions patrimoine bâti
- 8 BMA Gravure sur pierre
- 9 BTMS Tailleur de pierre
- 10 BTS Géologie appliquée

Fédération Française des
Professionnels
de la Pierre Seche

www.professionnels-pierre-seche.com
ffpps.contact@gmail.com
www.facebook.com/professionnelspierreseche

FFPPS - Rue de la Riclaine - 71240 NANTON

avec le soutien du



Crédit photos:
Traces Ecrites News, associations Gens des Pierres
et Laviens Murailleurs de Bourgogne,
carrière du Rocher Blin.
Dessins: Alain Gély



Fédération Française des
Professionnels
de la Pierre Seche

**LE RÉSEAU MULTI-ACTEURS
DE LA FILIÈRE PRO**





Lycée Professionnel l'Acheuleen d'Amiens

Espace de formation professionnelle dans le domaine du Bâtiment et de la Coiffure , le Lycée des Métiers de l'Acheuléen accueille 700 apprenants (lycéens, apprentis, stagiaires de la formation continue) dans différentes formations :

10 CAP - 8 BAC PROF - 1 BMA – 1 BP - 1 MC - 2 TITRES PROFS

Proche de la gare d'Amiens, nous disposons de deux internats (un internat fille et un internat garçon) de 300 places au total et d'un service de restauration de qualité.

En parcourant notre site, vous découvrirez les différentes actions culturelles, sportives et citoyennes que nous mettons en œuvre ainsi que notre investissement à l'international (Italie – Suède – Espagne – Irlande) afin de permettre à nos élèves de s'épanouir, de préparer leur avenir professionnel et de travailler leur future mobilité.

La Picardie, Terre de Cathédrales, est riche en patrimoine pierre et notre filière Pierre et Gravure (800 m²) s'inscrit dans ces traditions tout en s'ouvrant sur l'architecture d'intérieure et le design. Notre plateau technique dispose entre autre d'un espace de numérisation (Scan 3 D, Imprimantes 3 D) et disposera à la rentrée 2020 d'une MOCN 5 axes.

> CAP Tailleur de pierre

- Voie scolaire (post 3^e – 2 ans)
- Formation continue (1 an)
- 1 an sur profil particulier

> BMA Gravure sur pierre

Voie scolaire 2 ans ou 1 an sur profil particulier.

> BCP Métiers et arts de la pierre

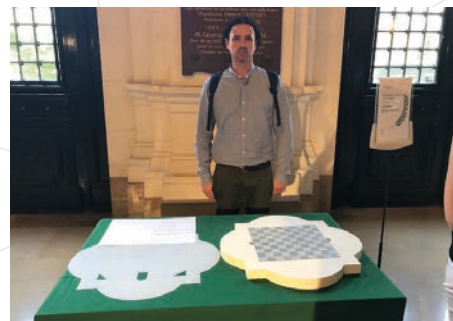

Adresse : 21 bis rue du 31 Août 1944 – 80000 Amiens
Téléphone : 03 22 50 43 00
Fax : 03 22 50 43 01
Adresse mail : ce.0800013e@ac-amiens.fr
Site Internet : www.lyceeacheuleen.fr





Lycée des Métiers du bâtiment et des Energies durables Jacques le Caron d'Arras

Le lycée des Métiers du Bâtiment Jacques Le Caron propose la quasi-totalité des formations du gros œuvre et du second œuvre de la filière bâtiment.

Du CAP au BAC PRO dans le domaine de la maçonnerie, de la couverture, de la menuiserie, du plâtre, de l'énergie, du carrelage, la peinture, études du bâtiment et la filière pierre, mais aussi deux BTS. Le BTS Technico-commercial option matériaux du bâtiment et le BTS Enveloppe des bâtiment (en UFA).

Ces différentes formations peuvent se préparer sous en formation initiale sous statut scolaire et en formation initiale sous statut d'apprenti, sans oublier la formation continue.

Un grand nombre d'apprenant au lycée Jacques Le Caron : 600 élèves sous statut scolaire, 160 apprentis et 100 adultes en formation continue.

Probablement d'ici le mois de janvier 2018 le lycée deviendra l'établissement support du Campus des métiers et des qualifications du bâtiment et des systèmes énergétiques intelligents 3.0.

> CAP Tailleur de pierre

Voie scolaire, 2 ans

> CAP Marbrier du bâtiment et de la décoration

Unité de formation par apprentissage, 2 ans

> BP Métiers de la pierre

Unité de formation par apprentissage, 2 ans

> Bac Pro Interventions sur le patrimoine bâti

Voie scolaire, 3 ans

Adresse : 61 avenue de l'Hippodrome – 62000 Arras
Téléphone : 03 21 21 50 00
Fax : 03 21 21 50 06
Adresse mail : ce.0620011a@ac-lille.fr
Site Internet : lycee-lecaron.fr





Lycée Professionnel Hector Guimard de Paris

Le Lycée des métiers du bâtiment, de l'artisanat et du patrimoine bâti Hector Guimard accueille actuellement un peu plus de 550 élèves et dispense des formations dans le domaine du bâtiment et des métiers d'arts.

Il dispose aussi d'un internat mixte pour les élèves et étudiants venant de loin.

Le lycée prépare à de nombreux diplômes (CAP, BEP, BAC PRO, BP, MC, BMA, DMA...), suivant 3 types de dispositifs de formations :

- la formation initiale,
- la formation en apprentissage,
- la formation continue.

> CAP Tailleur de pierre

Formation initiale et continue en 1 ou 2 ans

> BP TPMH Tailleur de pierre spécialité restauration monuments historiques

Formation en apprentissage en 2 ans

> OMPS Ornementation – Mise au points – Sculpture

FCIL en 1 an

Divers

> Bac professionnel IPB Interventions sur le patrimoine bâti

Formation initiale en 3 ans

Adresse : 19 rue Curial – 75019 Paris
Téléphone : 01 40 37 74 47
Fax : 01 40 35 53 53
Adresse mail : Ce.0750802p@ac-paris.fr
Site Internet : <http://Lycee-hectorguimard.ac-paris.fr>





Les Compagnons du Devoir et du Tour de France, Région Ile-de-France

FORMEZ-VOUS AUTREMENT

L'Association ouvrière des Compagnons du Devoir et du Tour de France (AOCDTF) est une association de loi 1901 reconnue d'utilité publique. Elle réunit des femmes et des hommes de métier mobilisés autour d'un même idéal : permettre à chacun de s'épanouir dans et par son métier, dans un esprit d'ouverture et de partage.

En tant qu'organisme de formation professionnelle elle vise à transmettre aussi bien des savoirs et savoir-faire – par l'apprentissage d'un métier – que des savoir-être – par le partage de valeurs, telles que la solidarité, la fraternité et la générosité.

Dans plus de 30 métiers, Les Compagnons du Devoir proposent des formations initiales accessibles aux jeunes hommes et aux jeunes femmes, à partir de la 3e. Après l'obtention d'un premier diplôme du métier, les jeunes ont l'opportunité de travailler en voyageant- via un Tour de France (avec au moins une étape à l'international).

Les Compagnons du Devoir accompagnent également le développement des compétences des salariés au sein des entreprises. Pour cela, ils proposent des formations diplômantes ou qualifiantes, ouvertes à tous et fondées sur une démarche de transmission.

> CAP Tailleur de pierre

2 ans, apprentissage, post-3^e

Action de mobilité dans un pays de l'UE sur 3 semaines dans le cadre du programme ERASMUS

> CAP Tailleur de pierre

1 an, apprentissage, pour les titulaires d'un niveau IV (Bac)

> CAP Maçon

2 ans, apprentissage, post-3^e

Action de mobilité dans un pays de l'UE sur 3 semaines dans le cadre du programme ERASMUS

> Formations obligatoires liées à la sécurité et à l'encadrement

- CACES, SST, PRAP, IBC, R408 : échafaudage, habilitation électrique
- Formation à la fonction tutorale

De nombreux modules de nos formations sont disponibles à la carte pour répondre aux besoins des salariés d'entreprise et d'autres peuvent être créés sur demande.

Adresse : 1 place Saint Gervais – 75004 Paris

Téléphone : 0800 855 777

E-mail : commercial@compagnons-du-devoir.com

Site Internet : www.compagnons-du-devoir.com



© AOCDTF / Florent pottier



Lycée Des Métiers Jean Monnet, Région Ile-de-France

L'ENSEIGNEMENT PROFESSIONNEL

› POUR LES ÉLÈVES EN APPRENTISSAGE

Les élèves sont sous contrat d'apprentissage en entreprise de septembre à juillet.

Durant cette période:

Au lycée environ 1 semaine par mois sur un emploi du temps comprenant des heures en atelier (enseignement professionnel) et des heures d'enseignement général.

› POUR LES ÉLÈVES INFORMATION INITIALE

Les élèves devront effectuer 16 semaines de PFMP en Entreprise

Au lycée environ 2 semaines par mois sur un emploi du temps comprenant des heures en atelier (enseignement professionnel) et des heures d'enseignement général.

L'ENSEIGNEMENT GÉNÉRAL

Module à définir avec chaque élève en fonction des besoins et dans l'objectif de poursuivre des études en Post Bac ou de viser une insertion professionnelle rapide dans un secteur embauchant des titulaires du bac IPB

L'objectif est de permettre à chacun d'emprunter la voie de la réussite en affirmant son projet professionnel.

- Histoire géographique
- Histoire de l'architecture et Arts Appliqués
- Sciences physiques et chimiques
- Anglais
- EPS (Education Physique et Sportive)

- Travaux de gros entretiens (concernant ou ayant un impact sur la structure de l'édifice)
- Restauration d'une partie ou de tout l'édifice (dans le respect des règles relatives à la conservation du patrimoine Architectural)
- Réhabilitation (en veillant à l'intégrité de l'édifice et en respectant son style et son identité.
- Réalisation d'ajouts (en harmonie avec les ouvrages en place dans les domaines de la maçonnerie, la charpente et la couverture).

Adresse : 128 Avenue Jean Jaures, 92120 MONTROUGE
Téléphone : 01 41 17 44 20
Fax : 01 46 57 30 67
E-mail : ce.0920164D@ac-versailles.fr
Site Internet : www.lyc-monnet-montrouge.ac-versailles.fr

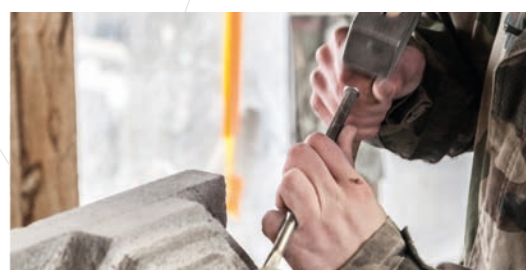

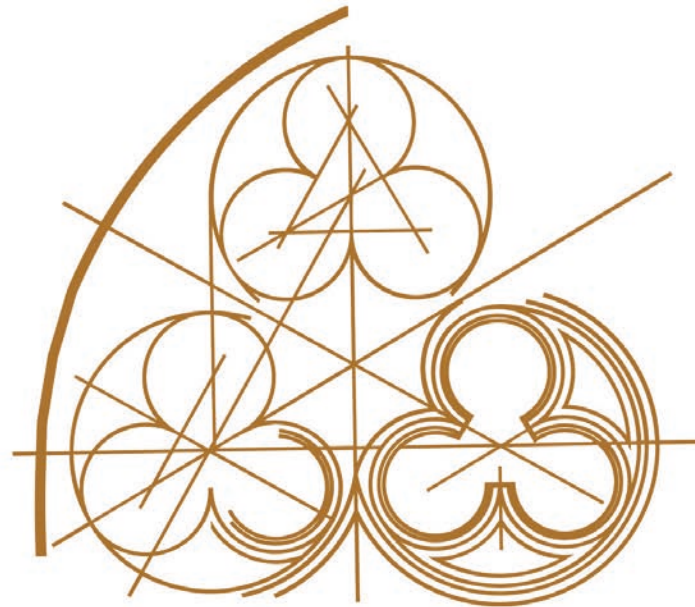

VERMOREL

Maçonnerie - Taille de Pierre - Sculpture

FORMEZ-VOUS aux techniques de la construction paysagère à travers une formation qualifiante avec

Le Certificat de Spécialisation
Constructions Paysagères

Incluse: une semaine d'initiation à la Pierre Seche

Avec la présence d'intervenants experts (Murailleurs, laviors, ...)
Et des visites de chantiers d'entreprises



MAISON FAMILIALE DU PAYSAGE
réussir autrement

MFR CFA Centre de Formation d'Apprentis
Cerisy-Belle-Étoile

L'école des métiers du paysage
02 33 98 43 70 - mfr.cerisy@mfr.asso.fr
www.maisonfamilialedupaysage.fr



Lycée des Métiers Léonard de Vinci de Blanquefort

Le lycée des Métiers est un outil essentiel pour la formation dans le Bâtiment, les Travaux Publics et les Transports. Son domaine d'intervention concerne aussi bien la formation initiale, qu'elle soit en continue ou en alternance, que la formation pour adultes avec le Greta.

Premier lycée labellisé HQE, le Conseil Régional investit dans une rénovation complète de la structure afin de mettre à disposition des enseignants et des élèves un lieu adapté, performant et évolutif, avec une attention particulière pour les nouveaux outils numériques.

En 2016, a été inaugurée la plateforme Praxibat au service de la rénovation énergétique et, dès janvier 2017, un plateau de simulateurs est opérationnel pour faciliter les apprentissages de la conduite d'engins de chantier ainsi qu'une plateforme travaux en hauteur.

Avec ses formations à rayonnement régional, la qualité et la capacité d'accueil des internats sont une priorité, d'importants travaux sont en cours.

Grâce aux partenariats que les équipes construisent avec le monde économique, et dans un dialogue constant avec les autorités de tutelle, les propositions de formation aussi bien initiales que continues évoluent régulièrement.

> Nouvelles formations rentrée 2017

- Bac Pro MAP 3 ans
- Bac Pro IPB 2 ans
- BAC Pro TEB option A 3 ans

> Bac Pro Métiers et arts de la pierre

> Bac Pro Technicien d'études du bâtiment option A (études et économie)

> un CAP spécifique en 1 an Conducteur routier de marchandises

Créé pour les titulaires de diplômes en Conduite d'engins, Maintenance ou Travaux publics afin d'élargir leurs compétences et leurs possibilités d'emploi

> Bac Pro Interventions sur le patrimoine bâti

En concertation avec les professionnels de la rénovation du patrimoine

Adresse : 24 rue du Collège Technique –
33294 Blanquefort
Téléphone : 05 56 95 58 80
Fax : 05 56 95 58 82
Adresse mail : ce.0330018r@ac-bordeaux.fr
Site internet : www.lyceevinciblanquefort.fr





Lycée des Métiers du Bâtiment de Felletin

Créé il y a plus d'un siècle, premier lycée entièrement consacré aux Métiers du bâtiment conçu en France, le LMB Felletin a formé de nombreux artisans, ouvriers qualifiés, chefs d'équipes, chefs de chantiers, chefs d'entreprises, enseignants et formateurs, ... Quelle que soit la région de France, on rencontre partout d'anciens élèves de Felletin. Inspirateur du label « Lycée des Métiers », le LMB reste une « valeur sûre et reconnue » pour la formation aux Métiers du Bâtiment.

Le LMB a reçu en 2015 la labellisation « campus des métiers et des qualifications en construction durable et éco-réhabilitation ».

Le LMB Felletin, c'est à la fois un lycée professionnel (du CAP, Bac Pro, MC et FCIL), un lycée technologique (4 BTS), un Centre de formation d'apprentis (1 CAP, 2 BP, 2 Bac Pro, 1 BMA et 5 BTS), un Centre Permanent Spécialisé du Bâtiment (formation continue pour adultes).

L'atout du LMB Felletin : 5 filières de formations complètes, capables de former un élève sortant du collège jusqu'au niveau Bac + 3, soit par la voie professionnelle soit par la voie technologique.

> CAP Tailleur de pierre

voie scolaire, 2 ans

> BP Métiers de la pierre

CFA, 2 ans

> Bac Pro Métiers et arts de la pierre

CFA, 2 ans

> BMA option gravure sur pierre

CFA, 1 an

> CAP Marbrier du bâtiment et de la décoration

CFA, 1 an

– Bac Pro Interventions sur patrimoine bâti

CFA, 2 ans

Adresse : Route d'Aubusson – 23500 Felletin
Téléphone : 05 55 83 46 00
Fax : 05 55 83 46 19
E-mail : communication.lmb-felletin@ac-limoges.fr
Site Internet : lmb-felletin.fr





Lycée des Métiers de l'Atlantique de Royan

Le lycée de l'Atlantique, lycée des Métiers, propose des formations sur 4 secteurs :

Bâtiment – Métiers d'arts – Hôtellerie-restauration – Vente et tertiaire administratif. Les formations sont réparties sur 11 Bacs Pros (scolaire et apprentissage), 7 CAP (scolaire et apprentissage) et 2 BTS (apprentissage). Il accueille également des stagiaires de la formation continue sur des formations longues ou de courte durée.

Les formations proposées pour la filière du Bâtiment et les Métiers d'arts concernent les champs suivants pour les Métiers du bâtiment : Dessin d'architecture, CAO et DAO, études techniques ; Dessinateur DAO, étude de prix, suivi de travaux ; Géomètre topographe ; Réalisation d'ouvrages en maçonnerie ; Organisation de chantier en gros œuvre ; Rénovation du bâti ancien ; Peinture, décoration et aménagement de locaux ; Fabrication et pose de menuiserie, de mobilier et d'agencement ; Fabrication et pose d'ouvrages métalliques ; Installations de plomberie et de chauffage ; Energies Renouvelables.

Pour les Métiers d'arts : Tapiserie d'ameublement pour la rénovation de sièges ; Tapiserie d'ameublement avec la réalisation d'éléments en tissu pour la décoration intérieure et extérieure (habitat, nautisme, aéronautique,) ; Taille et pose d'ouvrages en pierre.

> CAP Tailleur de pierre

(Scolaire) en 2 ans

> Bac Pro Interventions sur le patrimoine bâti

dominante « Maçonnerie » (scolaire) en 3 ans
Divers (autre formation en relation avec les Métiers de la pierre)

> Bac Pro Technicien d'étude du bâtiment

« Assistant en Architecture » (scolaire) en 2 ans

– Bac Pro Technicien d'étude du bâtiment

« Etude et Economie » (scolaire) en 2 ans

Adresse : 2 rue de Montréal – 17200 Royan

Téléphone : 05 46 23 55 00

Fax : 05 46 23 55 01

Adresse mail : ce.0171571r@ac-poitiers.fr

Site Internet : <http://www.lyc-atlantique.org>





Les Compagnons du Devoir et du Tour de France, Région Nouvelle-Aquitaine

FORMEZ-VOUS AUTREMENT

L'Association ouvrière des Compagnons du Devoir et du Tour de France (AOCDTF) est une association de loi 1901 reconnue d'utilité publique. Elle réunit des femmes et des hommes de métier mobilisés autour d'un même idéal : permettre à chacun de s'épanouir dans et par son métier, dans un esprit d'ouverture et de partage.

En tant qu'organisme de formation professionnelle elle vise à transmettre aussi bien des savoirs et savoir-faire – par l'apprentissage d'un métier – que des savoir-être – par le partage de valeurs, telles que la solidarité, la fraternité et la générosité.

Dans plus de 30 métiers, Les Compagnons du Devoir proposent des formations initiales accessibles aux jeunes hommes et aux jeunes femmes, à partir de la 3e. Après l'obtention d'un premier diplôme du métier, les jeunes ont l'opportunité de travailler en voyageant- via un Tour de France (avec au moins une étape à l'international).

Les Compagnons du Devoir accompagnent également le développement des compétences des salariés au sein des entreprises. Pour cela, ils proposent des formations diplômantes ou qualifiantes, ouvertes à tous et fondées sur une démarche de transmission.

› CAP Tailleur de pierre :

2 ans, apprentissage, post-3e

Action de mobilité dans un pays de l'UE sur 3 semaines dans le cadre du programme ERASMUS

› CAP Tailleur de pierre

1 an, apprentissage, pour les titulaires d'un niveau IV (Bac)

› CAP Maçon

2 ans, apprentissage, post-3e

Action de mobilité dans un pays de l'UE sur 3 semaines dans le cadre du programme ERASMUS

› Formations obligatoires liées à la sécurité et à l'encadrement

- CACES, SST, PRAP, IBC, R408 : échafaudage, habilitation électrique
- Formation à la fonction tutorale

De nombreux modules de nos formations sont disponibles à la carte pour répondre aux besoins des salariés d'entreprise et d'autres peuvent être créés sur demande.

Adresse : 76 Rue Laroche, 33000 Bordeaux
Téléphone : 0800 855 777
E-mail : commercial@compagnons-du-devoir.com
Site Internet : www.compagnons-du-devoir.com



© AOCDTF / Florent pottier

SOLUTIONS ET TECHNOLOGIES

CHOISIES PAR LES MARQUES LES PLUS PRESTIGIEUSES
DU DESIGN ITALIEN ET INTERNATIONAL

La gamme de produits offerte est complète : centres d'usinage, machines à jet d'eau, fraiseuses à pont, centres de coupe, systèmes de finissage, solutions à configuration personnalisable et gérées par des logiciels intégrés pour l'optimisation des processus.

INTERMAC

SYSTEMES
A JET D'EAU



Primus 184

Primus series



Master 23

Master One

CENTRES
D'USINAGE



Master 33.3-38.3-45.3
Master 33.3 Plus-38.3 Plus-45.3 Plus



Master 33.5-38.5-45.5
Master 33.5 Plus -38.5 Plus - 45.5 Plus

CENTRES D'USINAGE
UNIVERSELS

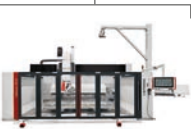

Master 850-1200

CENTRES D'USINAGE
UNIVERSELS
AUTOMATIQUE



Mastersaw 625 Double Table

BANCS DE COUPE POUR
MATERIAUX SINTERISES



Genius RS-A

MACHINE BILATERALE
POUR MATERIAUX
SINTERISES ET NATURELS



Busetti F Series

SYSTEMES DE STOCKAGE
ET MANUTENTION POUR
MATERIAUX SINTERISES

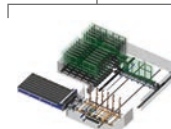

Navetta Lite

OUTILS
POUR LA PIERRE



Diamut Tools



DEBITEUSES



Spin 625 cnc



Jet 625 cnc



Echo 725 cnc



Sprinter 825 cnc



Twin



Quadrix XL 1600



Quadrix DV 1100

CENTRES DE COUPE
MULTIFONCTION



Quadrix DG
1000 / 1300 / 1600 / 2000

CENTRES DE COUPE
UNIVERSELS



Kronos 600 / 800

POLISSEUSES
ET CALIBREUSES



Zenit

CHARGEMENT/
DECHARGEMENT
DE VOLUMES



Geko

ROBOT



Cyberstone CR01 / CR02

LIGNES DE COUPE



SX-3 / SX-5



Belt

INTERMAC FRANCE

4 chemin de Moninsable
69530, Brignais
04.78.96.73.29
commercial@intermacfrance.com
intermac.com

INTERMAC FRANCE



une pierre d'exception

PIERRE ET FORMATION



FORMEZ-VOUS aux bonnes pratiques de la construction d'un mur de soutènement en pierre sèche. Formation assurée par des muraillers de la Fédération Française des Professionnels de la Pierre Sèche (FFPPS).



**ENTREPRISE
RÉFÉRENCÉE
DATADOCK
PERMETTANT LA
PRISE EN CHARGE
DE VOTRE
FORMATION !**



Le gisement de la **PIERRE DE BEAUCHAMPS** est situé en Normandie, à proximité de la baie du **Mont-Saint-Michel**.

AVANT **APRÈS**



PENDANT

Dalles d'embranchement • Pas japonais • Opus incertum
Pierre sèche (moellons 90/250 - 250/400 - 400+) • Couronnements
Calade • Bordures • Rocaille • Mur de soutènement...

*L'alliance
subtile
du végétal
et du minéral
pour un effet
naturel et
unique...*

PIERRE DE BEAUCHAMPS partenaire de la FFPPS
SARL du **ROCHER BLIN** - 50450 LE MESNIL-VILLEMAN
02 33 69 23 23 - contact@pierredebeauchamps.fr - www.pierredebeauchamps.fr



Lycée professionnel et CFA Georges Guynemer d'Uzès

Le Lycée des Métiers d'arts Georges Guynemer d'Uzès dans le département du Gard a été labellisé « Lycée des Métiers » parmi les premiers de l'académie de Montpellier en 2001.

Pouvant accueillir jusqu'à 320 élèves dont 130 pourront profiter d'un internat à mixité séparée, la taille humaine de cette structure dédiée aux Métiers d'art permet d'accompagner au plus proche les élèves dans leur préparation aux diplômes de niveau quatre et cinq.

Les filières tapisserie, fer, bois (ébénisterie et les arts du bois), pierre, sont développées et complétées par la filière « monture en bronze » dont trois seulement existent en France.

La formation tout au long de sa vie est illustrée par l'accueil de stagiaires émanant du GRETA et du CFA public.

Résolument ouvert sur le monde d'aujourd'hui, le Lycée Guynemer s'intègre au programme International Erasmus + et participe à de nombreux salons sur les thèmes de l'orientation et des l'arts. Il est présent notamment en 2017-2018 sur le Salon O'BART de Montpellier et NIMAGINE de Nîmes.

Doté d'un matériel performant, d'un personnel compétent et d'élèves performants, les réalisations de qualité produites dans les ateliers trouvent une place appréciée dans les salons d'arts. Cette technicité sera enrichie par l'installation d'une machine à commande numérique 5 axes pour l'atelier pierre.

Régulièrement récompensés lors des concours les élèves participent au concours de l'Institut national des métiers d'arts et obtiennent des premiers prix au Concours général des métiers.

Un accompagnement et des rencontres avec l'École Supérieure des Beaux arts de Nîmes viennent compléter un réseau important d'entreprises comme partenaires de formation, ce qui ouvre la possibilité de poursuite d'étude vers le Diplôme des Métiers d'arts mais aussi vers l'école d'Architecture ou encore vers l'Université dans la filière des arts.

> CAP Tailleur de pierre

Formation initiale 2 ans

> BAC-PRO Métiers et arts de la pierre

Formation initiale 3 ans

> CAP Marbrier du bâtiment et de la décoration

Apprentissage 1 an

Adresse : 1 place de Verdun – 30700 Uzès

Téléphone : 04 66 03 21 60

Fax : 04 66 22 20 65

E-mail : Ce.0300047n@ac-montpellier.fr

Site Internet : <https://www.lyc-guynemer-uzes.ac-montpellier.fr/>





Les Compagnons du Devoir et du Tour de France, Région Occitanie

FORMEZ-VOUS AUTREMENT

L'Association ouvrière des Compagnons du Devoir et du Tour de France (AOCDTF) est une association de loi 1901 reconnue d'utilité publique. Elle réunit des femmes et des hommes de métier mobilisés autour d'un même idéal : permettre à chacun de s'épanouir dans et par son métier, dans un esprit d'ouverture et de partage.

En tant qu'organisme de formation professionnelle elle vise à transmettre aussi bien des savoirs et savoir-faire – par l'apprentissage d'un métier – que des savoir-être – par le partage de valeurs, telles que la solidarité, la fraternité et la générosité.

Dans plus de 30 métiers, Les Compagnons du Devoir proposent des formations initiales accessibles aux jeunes hommes et aux jeunes femmes, à partir de la 3e. Après l'obtention d'un premier diplôme du métier, les jeunes ont l'opportunité de travailler en voyageant- via un Tour de France (avec au moins une étape à l'international).

Les Compagnons du Devoir accompagnent également le développement des compétences des salariés au sein des entreprises. Pour cela, ils proposent des formations diplômantes ou qualifiantes, ouvertes à tous et fondées sur une démarche de transmission.

> CAP Tailleur de pierre

2 ans, apprentissage, post-3^e
Action de mobilité dans un pays de l'UE sur
3 semaines dans le cadre du programme ERASMUS

> CAP Tailleur de pierre

1 an, apprentissage pour les titulaires d'un niveau IV
(Bac) ou en formation continue

> BP Métiers de la pierre

2 ans, apprentissage ou formation continue

> BTMS Tailleur de pierre

2 ans, formation supérieure (niv. III) en apprentissage
ou formation continue

> Formations obligatoires liées à la sécurité et à l'encadrement

CACES, SST, PRAP, IBC, R408 : échafaudage,
habilitation électrique

De nombreux modules de nos formations sont disponibles à la carte pour répondre aux besoins des salariés d'entreprise et d'autres peuvent être créés sur demande.

Bâtiment gros œuvre
> Conception
> Implantation – lecture de plans
> Maçonnerie traditionnelle
> Escalier sur voute sarrasine
Prochainement : Titre pro « Maçon du bâti ancien »

Encadrement
> Titre pro « Technicien d'étude bâtiment en économie de la construction »
> Titre pro « Chef d'équipe gros œuvre »
> Encadrant d'entreprise artisanale
> Formation à la fonction tutorale

Adresses : Avenue des Compagnons – 34670 Baillargues
Impasse Cambon – 12000 RODEZ

Téléphone : 0800 855 777

E-mail : commercial@compagnons-du-devoir.com

Site Internet : www.compagnons-du-devoir.com



© AOCDTF / Florent pottier





CFA UNICEM de Lacrouzette

Le centre de Lacrouzette, ouvert en 1976, se situe dans le Sidobre, massif granitique, dont l'activité économique est centrée autour de l'extraction et de la transformation du granit, de l'outillage spécifique et du transport des matériaux.

Il dispense des formations de niveau IV (le Brevet Professionnel) et de niveau V (le CAP) répondant ainsi aux besoins des entreprises du Grand Sud-Ouest, qui œuvrent dans les domaines de la taille de pierre, de la restauration du patrimoine, de la décoration d'intérieur et de la marbrerie funéraire ou de décoration. Toujours à l'écoute des entreprises, le CFA de Lacrouzette propose des modules de formation qualifiants adaptés aux salariés afin de répondre aux évolutions des métiers.

Sa zone de recrutement, directement liée à la dispersion des entreprises de la profession sur le territoire, s'étend au-delà de la région Midi-Pyrénées Languedoc-Roussillon, pour atteindre l'Aquitaine, la région PACA, voire le Centre.

Les conditions d'études, l'internat au cœur du Sidobre, la qualité de formation innovante, les moyens pédagogiques continuellement novateurs et un taux d'insertion professionnelle à la sortie tout à fait honorable font du CFA de Lacrouzette un centre d'excellence.

> Offre de formation

- > CAP Tailleur de pierre
- > CAP Marbrier du bâtiment et de la décoration
- > Brevet professionnel Métiers de la pierre

Adresse : 48, rue du Sidobre – 81210 Lacrouzette
Téléphone : 05.63.50.62.72
E-mail : cfa-lacrouzette@unicem.fr
Site internet : http://www.lacrouzette.fr/cfa/cfa_70.html





LPO Le GARROS à AUCH

Le lycée Le Garros, ouvert en 1967, se situe dans le Gers département de la région Occitanie. Cet établissement polyvalent de près de 1000 élèves est également l'établissement support du campus des métiers et des qualifications « BTP et usages du numérique ».

Il dispense des formations de niveau IV (le Bac Professionnel : Interventions sur le Patrimoine Bâti) répondant ainsi aux besoins des entreprises du Grand Sud-Ouest, qui œuvrent dans les domaines de la restauration du patrimoine ; en pierre (taille de pierre), en brique de terre crue, en torchis, à colombages. Toujours à l'écoute des entreprises, le lycée Le Garros propose des modules de formation qualifiants adaptés aux salariés afin de répondre aux évolutions des métiers.

Sa zone de recrutement, directement liée à la dispersion des entreprises de la profession sur le territoire, s'étend au-delà de la région Occitanie, pour atteindre l'Aquitaine.

Les conditions d'études, l'internat au cœur de la Gascogne, la qualité de formation innovante, les moyens pédagogiques continuellement novateurs et un taux d'insertion professionnelle à la sortie tout à fait honorable font du lycée Le Garros un centre d'excellence.

> Offre de formation

> Bac Professionnel : Interventions sur le Patrimoine Bâti

- Deux options au choix : Maçonnerie ou charpente
- Formation initiale sous statut scolaire en 3 ans
- Formation en apprentissage en 2 ans à l'issue d'un CAP ou d'une seconde professionnelle.



Adresse : 1 bis rue Darwin - 32021 AUCH
Téléphone : 05 62 60 15 30
E-mail : : 0320067z@ac-toulouse.fr
Site Internet : <http://le-garros.entmip.fr/>



Les Compagnons du Devoir et du Tour de France, Région Pays de la Loire

FORMEZ-VOUS AUTREMENT

L'Association ouvrière des Compagnons du Devoir et du Tour de France (AOCDTF) est une association de loi 1901 reconnue d'utilité publique. Elle réunit des femmes et des hommes de métier mobilisés autour d'un même idéal : permettre à chacun de s'épanouir dans et par son métier, dans un esprit d'ouverture et de partage.

En tant qu'organisme de formation professionnelle elle vise à transmettre aussi bien des savoirs et savoir-faire – par l'apprentissage d'un métier – que des savoir-être – par le partage de valeurs, telles que la solidarité, la fraternité et la générosité.

Dans plus de 30 métiers, Les Compagnons du Devoir proposent des formations initiales accessibles aux jeunes hommes et aux jeunes femmes, à partir de la 3^e. Après l'obtention d'un premier diplôme du métier, les jeunes ont l'opportunité de travailler en voyageant- via un Tour de France (avec au moins une étape à l'international).

Les Compagnons du Devoir accompagnent également le développement des compétences des salariés au sein des entreprises. Pour cela, ils proposent des formations diplômantes ou qualifiantes, ouvertes à tous et fondées sur une démarche de transmission.

> CAP Tailleur de pierre

2 ans, apprentissage, post-3^e
Action de mobilité dans un pays de l'UE sur 3 semaines dans le cadre du programme ERASMUS.

> CAP Tailleur de pierre

1 an, apprentissage pour les titulaires d'un niveau IV (Bac) ou en formation continue

> BP Métiers de la pierre

2 ans, apprentissage ou formation continue

> Formations obligatoires liées à la sécurité et à l'encadrement

ACES, SST, PRAP, IBC, R408 : échafaudage, habilitation électrique

De nombreux modules de nos formations sont disponibles à la carte pour répondre aux besoins des salariés d'entreprise et d'autres peuvent être créés sur demande.

Prochainement : Titre pro « Maçon du bâti ancien » Encadrement

> DEUST Bâtiment : Conduite de travaux en écoconstruction, en partenariat avec le CNAM

Adresse : 25, boulevard Copernic – 49100 Angers

Téléphone : 0800 855 777

E-mail : commercial@compagnons-du-devoir.com

Site Internet : www.compagnons-du-devoir.com



© AOCDTF / Florent pottier





Créé en 1989 le centre de formation Batipole est basé à St Martin de Villereglan, Lézignan Corbieres, Quillan dans l'Aude.

Partenaire de la commande publique de la région Occitanie référencée et certifié jusqu'en 2022, il occupe aujourd'hui une place reconnue dans le paysage de la formation professionnelle continue.

Fortement marqué par des valeurs écologiques, une orientation inscrite dans la démarche du développement durable et la mise en avant et l'utilisation de matériaux bio et géo sourcés, il a su développer une offre de formation orienté vers les métiers de l'éco construction.

> Utilisant des modalités de pédagogie active: AFEST, chantiers et ateliers école, il délivre des formations qualifiantes de niveau V :

- Ouvrier professionnel de la pierre sèche (OPPS) délivrance d'un CQP
- Ouvrier professionnel de l'éco construction (OPEC) délivrance du titre niveau V
- Ouvrier professionnel en restauration du patrimoine (OPRP) délivrance du titre niveau V
- Constructeur Bois (COBO) délivrance du titre professionnel de niveau V

L'équipe pédagogique composée de professionnel de métier est impliquée activement dans la réussite des apprenants.

L'accompagnement et l'individualisation étant fortement mobilisé durant se parcours d'apprentissage.

Modalité d'inscription aux formations :

Le Centre de Formation a pour vocation de former des demandeurs d'emploi, des jeunes en insertion, CPF de transition, et des professionnels du secteur.



Adresse : ZI Batipole
Téléphone : 04 68 31 32 15
E-mail : accueil@batipolelimouxin.com
Site Internet : www.batipolelimouxin.com



Lycée Aimé Césaire de Clisson

Le Lycée Aimé Césaire est un établissement récent offrant de nombreuses formations dans le domaine de la construction :

- CAP Maçonnerie,
- Bac Pro Interventions patrimoine bâti,
- Bac Pro Technicien du bâtiment économie de la construction,
- BTS Etudes et économie de la construction,
- Licence Pro Economiste de la construction et management de projet BIM,
- Licence Pro Bureau d'étude et management de projets BIM,
- Formations tout au long de la vie, VAE.

Son expertise et la qualité de ses équipes pédagogiques sont reconnues nationalement.

> Bac Pro Interventions sur le patrimoine bâti

Formation actuellement dispensée
sous statut scolaire, ouverture prochaine
sous statut d'apprentissage.

Adresse : 1 esplanade Alatri – 44190 Clisson
Téléphone : 02 28 01 06 00
Fax : 02 40 80 54 01
E-mail : CE.0442752C@ac-nantes.fr
Site Internet : <http://cesaire.e-lyco.fr/>



Le SNROC représente et soutient les entreprises françaises spécialisées dans l'extraction et la transformation des pierres naturelles.

Son action s'exerce dans tous les domaines qui touchent aux intérêts collectifs et individuels de la branche professionnelle. Sa notoriété et son expertise sont reconnues par l'ensemble de ses partenaires.

Ses actions récentes portent sur la taxation du GNR, l'avenir des Centres Techniques Industriels, la mise en place de CQP, et une plus grande proximité avec les territoires et les entreprises.



Syndicat National des Industries
de Roches Ornementales et de Construction

3, rue Alfred Roll – 75017 PARIS
contact@snroc.fr

www.snroc.fr

SNROC est
membre
de l'UNICEM



PIERRE
NATURELLE



Lycée les Alpilles de Miramas

Le lycée « Les Alpilles » est un gros établissement de l'académie d'Aix-Marseille, tant par sa carte des formations que par la surface dédiée à l'enseignement professionnel. Il vient d'être reconstruit et les derniers bâtiments ont été livrés en septembre 2016.

L'offre de formation se concentre autour de quatre pôles (CAP et BCP) :

- Le Pôle Transport / Logistique / Conduite routière,
- Le Pôle maintenance des véhicules automobiles (auto, moto, poids lourds et carrosserie),
- Le Pôle des métiers du bâtiment (gros œuvre et second œuvre) avec les secteurs Energétique, Electricité, Peinture, Menuiserie, Maçonnerie, Interventions sur le patrimoine bâti et la Taille de pierres,
- Le Pôle Vente avec les métiers de la négociation clientèle.

Le lycée, situé à proximité du Village de marques « Mac Arthur Glenn » inauguré récemment, profite de la dynamique générée en proposant des formations pour adultes (titre pro vente conseil en 2016/2017) dans les domaines de la vente.

> CAP Tailleur de pierre

Statut scolaire / 2 ans

> BCP Interventions sur le patrimoine bâti

Statut scolaire / 3 ans

> BP Métiers de la pierre

Formation continue / contrat pro / 1 an

> CAP Tailleur de pierre

Formation continue / contrat pro / 1 an

Adresse : rue des Lauriers – 13140 Miramas
Téléphone : 04 90 58 02 95
Fax : 04 90 58 09 84
E-mail : ce.0130146n@ac-aix-marseille.fr
Site Internet : www.lesalpilles.fr



Notre marbrerie Provençale conjugue les roches marbrières entre fait main et technologie.

Nous avons à cœur l'origine de notre métier de marbrier, qui prend sa racine dans le façonnage du marbre, une matière naturelle, millénaire, rare, à la fois variée et unique et qui prend bien le poli, la lumière.

Par analogie nous nommons le marbre « roche marbrière » elle invite alors les Travertins, Brèches, Cipolins, Serpentes, Pierres, Granits, Gneiss, Quartzites, Grès, Albâtres, Onyx, Schistes ardoisiers..., à la rejoindre.

Offrir la lumière aux roches n'est pas l'unique savoir-faire et compétence de notre marbrerie, parce que votre œuvre, qu'elle soit sur-mesure ou en série, d'architecture, de décoration ou de design, doit révéler sa singularité par un ingénieux jeu d'ombre et de lumière.

C'est pourquoi la spécificité de notre marbrerie Provençale est d'allier les savoir-faire ancestraux, les hautes technologies mécaniques et numériques afin de révéler vos désirs, votre style.



GEO Vases®



Collection signée par le designer Gaëtan Dicier en partenariat avec la Marbrerie Provençale - Verre et Granit de Saint Salvy®

Marbrerie Provençale - 17 Chemin des Travaux, 06800 Cagnes-sur-Mer - France
Tél. 04 93 20 66 00 - info@marbrerie-provencale.com - www.marbrerie-provencale.com

Notre marbrerie est labellisée EPV - Entreprise du Patrimoine Vivant et METIERS D'ART - Maître artisan Provence Alpes Côte d'Azur



Lycée polyvalent Jean Hinglo Le Port

Le lycée Jean Hinglo est situé à la Réunion et accueille 1400 élèves. Polyvalent, il forme dans les voies générale, technologique et professionnelle en proposant 3 bacs généraux (S, ES, L), 2 bacs technologiques (STi2D, STMG), et 11 diplômes professionnels :

- 3 CAP : Charpentier bois, Constructeur en ouvrages d'art, Couvreur,
- 6 BACS Pro : Interventions sur le Patrimoine bâti option « Couverture », Technicien Géomètre Topographe, Technicien Constructeur Bois, Technicien du Bâtiment Organisation et Réalisation du Gros-œuvre, Technicien d'études du bâtiment option « Études et économie » et option « Assistant en architecture »,
- 2 BTS : Bâtiment, Travaux publics.

Nos formations professionnelles sont toutes spécialisées dans les filières BTP et Bois. L'établissement est d'ailleurs labellisé « Lycée des Métiers du bâtiment et des travaux publics » depuis 2002. Il accueille le Centre académique de Ressources du BTP et est l'établissement support du Campus des métiers et des qualifications « Génie civil et éco-construction en milieu tropical » labellisé en février 2017.

> Bac Pro Interventions sur le patrimoine bâti option couverture

Voie scolaire en 3 ans

Divers :

> Bac Pro Technicien du bâtiment
organisation et réalisation du gros-œuvre

> CAP Constructeur en ouvrages d'art

> BTS Bâtiment et BTS Travaux publics

Adresse : 2 rue des Sans Soucis – CS 81107 –
97829 Le Port Cedex (Ile de la Réunion)
Téléphone : 02 62 71 19 00
Fax : 02 62 71 19 01
E-mail : ce.9740979w@ac-reunion.fr
Site Internet : <http://lycee-jhinglo.ac-reunion.fr/>





Gauthier
CHARENTE

PIERRE DE COMBE BRUNE®

**Façonnage pierres du Périgord
et de Bourgogne**

Gauthier CHARENTE est installé
à Marthon depuis 1972
et exploite sa propre
carrière exclusive de Combe Brune®.

Route d'Angoulême
16380 Marthon

Tél : (33) 05 45 70 22 72

www.gauthier-charente.com



PIERRE
NATURELLE

Lithofin®

Stand
6B88



Votre partenaire
pour les traitements
de la pierre.



AZ 2017 Image Marque 2019 F8.19

La solution professionnelle

DOMITEC SARL • F-73190 Saint Baldoph • Tel. +33 (0)4 79 25 04 80 • E-Mail: info@domitec.net • www.lithofin.fr

La vie associative au service des métiers de la pierre :

Créé en 1973, le Groupement National des Professeurs (et depuis 2019 Professeurs et Formateurs) des Métiers de la Pierre (GNPMP) est une association qui a pour objectif de rassembler les enseignants et formateurs des domaines généraux et professionnels qui œuvrent au quotidien pour transmettre leurs connaissances aux élèves, apprentis et adultes en formation continuée.

Les actions développées permettent aux adhérents la mise en réseau d'informations et de données techniques. C'est aussi un lieu d'échanges et de partage de pratiques pédagogiques et de savoir-faire ancestraux.

La promotion des métiers de la pierre auprès du grand public et des collégiens est sans aucun doute l'affaire de tous lors de manifestations tel que les journées du patrimoine et les journées européennes des métiers d'art organisées en Région.

L'approche amicale et conviviale permet de fédérer chaque année de nouveaux adhérents.

A l'occasion d'un rassemblement annuel, le groupement organise un colloque pour réunir ses adhérents mais aussi toutes personnes ayant cette même motivation pour la sauvegarde de la formation professionnelle des métiers de la pierre.

Durant ces journées de rencontres, les participants échangent afin de permettre à chacun de communiquer des informations présentant un intérêt pour l'ensemble de la filière de formation aux métiers de la pierre ou de s'exprimer sur divers thèmes comme l'organisation pédagogique des formations, l'intégration du numérique,

l'avenir des métiers de la pierre ou encore la communication autour des formations....

Témoignage :

Le Groupement National des Professeurs des

Métiers de la Pierre et les Formateurs des établissements privés tiennent à remercier Didier ESSELIN (Inspecteur de l'Education Nationale Science et techniques Industrielles) pour le travail qu'il effectue au service des métiers de la pierre.

Depuis des années, parmi ses passions, il œuvre pour la sauvegarde, le développement de nos métiers, partout en France, dans toutes les institutions, et dans tous les centres de formations.

Son grand professionnalisme, son écoute, sa disponibilité, permettent un réel accompagnement pédagogique envers tous.

Ses qualités humaines font de lui une personne entière, qui se bat pour préserver la transmission de nos savoirs auprès des jeunes entrants dans le monde professionnel des métiers de la pierre.

Son temps il ne le compte pas. Il souhaite toujours apporter une solution satisfaisante pour tous ... C'est un réel bonheur de travailler et de pouvoir partager avec lui.

Le Groupement et l'ensemble de ses adhérents tiennent à remercier chaleureusement Didier pour tout ce qu'il peut nous apporter tant professionnellement, qu'humainement....

Benoît JUDALET

Professeur Taille de Pierre

Président du Groupement National

des Professeurs des Métiers de la Pierre.

Lycée des Métiers LEONARD DE VINCI

24 rue du Collège technique

BP 114 - 33290 BLANQUEFORT

Mail: benoit.judalet@gmail.com



MARBRERIE DE DÉCORATION

MARBRE | GRANIT | QUARTZ | CÉRAMIQUE

DES SOLUTIONS SUR-MESURE POUR VOS PROJETS

- > Plans de travail
- > Douches à l'italienne
- > Sols & escaliers...

16 rue du noyeux, 88150 Thaon-les-Vosges
03 29 39 01 79

tendancegranit@orange.fr
www.tendance-granit.com

  Tendance Granit



VAGLIO SAS
Les Ecartis St Hubert
57360 Malancourt-la-Montagne
03.87.53.51.00
contact@vaglio-sas.fr
www.jaumont.fr

ELEMENTS EN PIERRE DE JAUMONT
SABLE, GRAVIERS, ENROCHEMENTS
VENTE AUX PROFESSIONNELS
ET AUX PARTICULIERS

Remerciements

Fort de l'expérience acquise lors de la première édition du salon Rocalia organisée en décembre 2017, grâce à votre soutien et vos encouragements, il a été convenu de renouveler cette aventure. Sous une bannière œcuménique et en accord avec les Compagnons du Devoir et du tour de France, l'Éducation Nationale et l'Union Nationale des Industries de Carrières et Matériaux de Construction, nous avons souhaité relever ce défi qui consiste à :

- ▶ inventorier l'offre de formation professionnelle des métiers de la pierre et de la restauration du patrimoine bâti,
- ▶ établir une enquête de suivi des effectifs publics et privés,
- ▶ démarcher les partenaires du monde professionnel (fournisseurs de matériaux, matériels du domaine de la pierre naturelle),
- ▶ créer un espace de démonstration et d'exposition des savoir-faire, lieu de rencontres conviviales
- ▶ concevoir le catalogue de l'offre de formation
- ▶ Assurer l'animation de cet événement

Un groupe de travail est à pied d'œuvre depuis mars dernier. Alors il va de soi que toutes et tous en soient ici chaleureusement remerciés.

Mes premiers remerciements sont adressés :

- ▶ aux élèves et leurs professeurs des sections de Bac Pro Commerce et Gestion-Administration du lycée professionnel Isabelle Viviani d'Epinal (Vosges 88). Ils ont mené une campagne de prospection pour commercialiser les espaces publicitaires de ce catalogue ainsi qu'une collecte d'informations pour la mise à jour des fiches établissements,
- ▶ aux élèves et leurs professeurs des sections de Bac Pro Réalisation de Produits Imprimés et Plurimédia du lycée des métiers des industries graphiques Paul-Louis Cyfflé de Nancy (Meurthe et Moselle 54). Ils ont conçus et mis en page ce catalogue et la décoration en arrière-plan du stand,
- ▶ aux élèves, apprentis et leurs professeurs des sections des métiers de la pierre du lycée professionnel Camille Claudel et CFA Patrimoine Architectural de Remiremont (Vosges 88). Ils ont réalisés la stèle pour l'inauguration du salon et prêté leur concours au travers une séance photos pour la première page du catalogue,
- ▶ aux élèves et leurs professeurs des sections transport routier du lycée des métiers Pierre-Gilles de Gennes de Gérardmer (Vosges 88). Ils ont réalisés le transfert du matériel nécessaire à l'exposition.
- ▶ aux apprentis, élèves, stagiaires de la formation continue, enseignants, collaborateurs, Directeurs Délégués à la Formation Professionnelle et Technologique et personnels de Direction, administratifs et de services de tous les établissements publics et privés qui ont apporté leur pierre à cet édifice. Ils ont amplement favorisé la mise en œuvre des activités pédagogiques conduisant

à la réussite du catalogue et du stand érigé sur le salon de la pierre naturelle lors de Rocalia à Lyon en décembre 2019.

Sont associés à mes sincères remerciements :

▶ Les quelques 30 entreprises qui nous ont fait confiance et qui ont renouvelé leur soutien financier pour nous permettre de réaliser ce chef d'œuvre d'exposition.

▶ Madame MESSE, Déléguée académique à la formation continue.

▶ Madame la Directrice et le personnel du GIP-FTLV (Groupement d'Intérêt Public / Formation Tout au Long de la Vie) du Rectorat de Nancy pour le portage administratif et financier de cette opération. Une mention spéciale peut être décernée à Anaïs Stutzmann, coordonnatrice Métiers d'art pour son investissement, sans compter, dans l'organisation de ce challenge.

Une palme d'or avec des remerciements les plus sincères sont adressés également aux personnels et aux dirigeants de GL events Exhibitions et Pierre Actual sans qui cet espace de présentation des savoir-faire et de communication autour des métiers de la pierre ne serait qu'un rêve. Cet emplacement, aux côtés des fournisseurs en matériels et matériaux de la pierre naturelle apporte toute sa légitimité pour la formation professionnelle des métiers de la pierre et de la restauration du patrimoine bâti. Les professionnels peuvent ainsi découvrir ou redécouvrir le travail fourni par les centres de formation.

Je salue ici le soutien et l'engagement de toutes les personnes qui, d'une façon ou d'une autre, ont contribué au développement et au rayonnement de la filière des métiers de la pierre et de la restauration du patrimoine bâti

Cette initiative, portée depuis 2017, est dédiée à la valorisation et à l'excellence des formations aux métiers de pierre et de la restauration du patrimoine bâti au niveau national. Elle concrétise une démarche exemplaire de collaborations multiples. L'édifice exposé pour ce grand salon représente un intérêt patrimonial, technique et culturel unique en son genre.

Grace à vous, nous espérons pouvoir poursuivre nos efforts et nous mobiliser pour fédérer davantage les centres de formation sous l'égide d'une association qui aura pour objectifs principal : la promotion des métiers de la pierre et de la restauration du patrimoine bâti.

Ensemble, découvrons, échangeons, coopérons, innovons, construisons, créons un projet ambitieux pour susciter l'envie d'exercer une passion, un métier aux multiples facettes, ..., humain !

Didier ESSELIN

Le Centre Technique Industriel dédié à la pierre naturelle, outre ses missions d'intérêt collectif, vous propose un large choix de prestations :



Terre et Pierre
Expertise et Innovation

- Essais de caractérisation des pierres
- Analyses physico-chimiques
- « ADN » de la pierre
- Analyses de Cycle de Vie, FDES, Bilan Carbone®
- Etudes et validations techniques
- Assistance, contrôles et expertises
- Formation inter et intra entreprises

Contact : denecker.m@ctmnc.fr – Tel : 01 45 37 77 63

Siège social : 17, rue Letellier - 75015 Paris

Laboratoire : 200, avenue du général de Gaulle - 92140 Clamart - www.ctmnc.fr



Sté SEBELER
88410-Bleurville

T 03 29 09 02 64
contact@sebler.com

www.sebler.com



Grès des
Vosges
Calcaires

... et la pierre fait carrière.



TAILLE DE PIERRE
DALLAGE CHEMI-
NEE ESCALIER ES-
PACE URBAIN DE-
CORATION INTE-
RIEURE & EXTE-
RIEURE ENCADRE-
MENT OUVRE-
TURES PLAQUAGE
FACADE FONTAINE
RESTAURATION
TAILLE DE PIERRE

LAVE ÉMAILLÉE

Produit naturel d'Auvergne

La lave émaillée supporte de très hautes températures et est **insensible au gel**. Elle est **imprescriptible** et les **couleurs sont stables** à la lumière du soleil. Elle **ne se raye pas** et **ne se tache pas**. Elle **supporte** les acides, l'eau de javel et les autres **produits d'entretien** et se **nettoie facilement** à l'éponge. Sa **résistance** au gel, aux intempéries et à la lumière du soleil en fait le support idéal pour les tables d'orientation, tandis que ses **qualités hygiéniques** expliquent son utilisation pour les surfaces culinaires et les laboratoires.

■ DÉCORATION

Tables ■ Panneaux muraux

■ AMÉNAGEMENT INTÉRIEUR

Plan de cuisine ■ Salle de bain ■ Habillage poêle ■ Cheminée ■ Bar

■ AMÉNAGEMENT EXTÉRIEUR

Signalétique urbaine (parcours, sentiers, monuments historiques ou remarquables..)

■ Tables d'orientation ■ Cadres solaires ■ Enseignes...

GRAVURE

Réalisées à la main, tout lettrage sur toute pierre

■ SIGNALÉTIQUE URBAINE

■ PLAQUES

Maison ■ Funéraire ■ Création

SR

I N T E M P O R A L E



CRÉATION et FABRICATION sur mesure
EMAILLAGE sur lave et GRAVURE sur pierre

Sonia RINALDI

6 chemin des Seigneurs • 67140 GERTWILLER
06 02 31 95 53 • sonia.rinaldi@yahoo.fr



Association Européenne des Métiers de la Pierre "European Association of Stone Masons & Sculptors"



L'EASMS propose d'une part de Sauvegarder le Patrimoine et d'autre part, dans le cadre du Développement durable de Transmettre les Savoir-faire des Métiers de la Pierre, d'Organiser des Dialogues internationaux - des Rencontres transfrontalières - des Formations professionnelles à la Stéréotomie, au Dessin Assisté par Ordinateur (DAO), à la Fabrication Assistée par Ordinateur (FAO) - des Workshops avec des archéologues ou des architectes et bien sûr, d'ouvrir ses membres l'Esprit Européen.

Depuis 2015, l'EASMS souhaite également impliquer les Architectes et les Ecoles Nationales Supérieures d'Architecture de la Région du Grand-Est dans l'écoconstruction via « renaissance de l'Architecture structurelle en pierre naturelle » et, si souhaité par une forte majorité de professionnels, de créer le « Vivier Pierre Région Grand-Est » à l'égal des Viviers Pierre déjà existants en France. Ce vivier des "Gens de la pierre" maîtrisera les savoir-faire pointus, des formations de grandes qualités, assurera la promotion pour créer des indications géographiques des matériaux, la valorisation et la réalisation d'actions collectives.

Contactez-nous, sans hésiter et, diffusez le message dans votre sphère professionnelle. Merci à Vous. Norbert Stoffel, Président de l'EASMS.



International Council on
Monuments and Sites
Conseil International
des Monuments et des Sites



United Nations
Educational, Scientific and
Cultural Organization
Organisation
des Nations Unies
pour l'éducation,
la science et la culture

*EASMS: 3 Rue des Bouchers F. 67490 Dettwiller (France). Web: www.easms.eu; Email: eamsm@eamsm.eu; <https://www.facebook.com/norbert.stoffel>

SPB SAUVANET
Pierres de Bourgogne



Extraction - Sciage - Taille de Pierre
Pierres de Bourgogne :
VERGER et GARCHY

www.carrieres-sauvanet.com

Sauvanet Carrieres de la Nièvre

2 rue de la Vieille Forge - Champcelée
58150 SUILLY LA TOUR - FRANCE

☎ +33 (0)3 86 26 31 20

Fax : +33 (0)3 86 26 33 64

secretariat@carrieres-sauvanet.com

PIERRES NATURELLES

ORIGINE EUROPE

FRANCE - ALLEMAGNE - ESPAGNE - NORVEGE - SUISSE

*ESTHETIQUE & PERFORMANCE TECHNIQUE
POUR UNE UTILISATION OPTIMALE
DANS CHAQUE SITUATION SPECIFIQUE*

*URBANISME - VOIRIE - EQUIPEMENT LUDIQUE & ARTISTIQUE - BÂTIMENT PUBLIC -
AMENAGEMENT PRIVE*

Toulouse – Place Saint-Pierre
Bau Architectura – Prof. Joan Busquets
Grès Beige Pyrénées

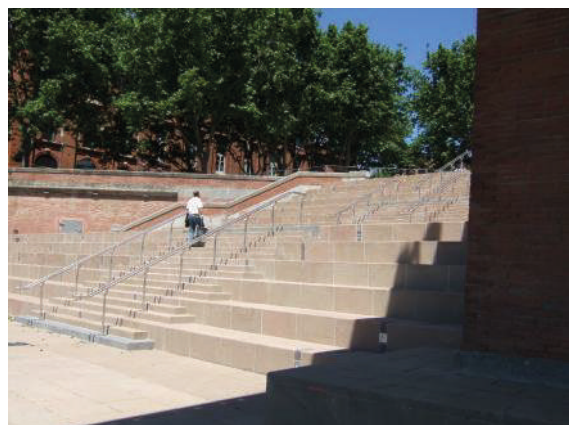

La Motte-Servolex - Siège du Crédit Agricole des Savoie
Wilmotte & Associés
Pierre de San Bernardino

PRODUITS HMK - MOELLER STONE CARE : *NETTOYAGE, PROTECTION ET ENTRETIEN DES PIERRES NATURELLES*



*Des produits performants
pour des réalisations
pérennes*



Equipement pour la taille de pierre

Disques de polissage diamantés

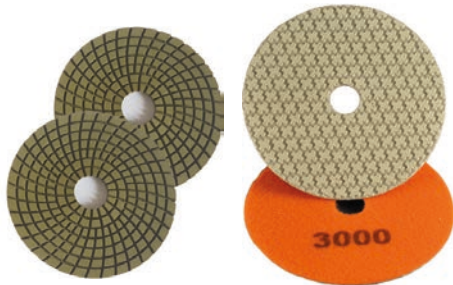

Pour marbre et autres pierres
naturelles
7 grains du 50 au 3000
A eau ou à sec

Marteaux pneumatiques F&K



*Idéal pour les travaux de
semi-finition et de finition*

Autres modèles disponibles

Outils pneumatiques



*Large gamme d'outils
acier ou carbure*

Autres modèles disponibles

Protection de la pierre AKEMI®



Gamme complète d'hydrofuges
et d'anti-taches
Qualité AKEMI®

Mastics et colles AKEMI®

Polyester, epoxy, P.U.
épaisses, semi-épaisses, liquides...



*AKEMI®, la référence du
collage pour pierre
depuis 80 ans*

Table de taille



- Plateau 500 x 500 mm
- Hauteur 620 à 830 mm
- Capacité 750 kg

Protection individuelle



Protection auditive ou respiratoire
Fabrication Européenne
Gamme complète

Extracteur de poussière mobile



*Idéal pour petits ateliers ou
le chantier.*

Moins de 100 kg,
Largeur 670 mm.
Moteur 1.1 kW 230 V monophasé.
Bras articulé de 3 m

Cabines de dépoussiérage



A eau ou à sec
Différents modèles disponibles

www.spadaccini.fr



Consultez
notre stock, en
ligne sur notre
site internet

Des matériaux d'exception sur 6 000 m² d'exposition.

voire spécialiste vous propose le plus vaste choix de matières
unique en tranches, dallages, plaquettes...

marbre, pierre, granit, onyx, ardoise, travertin, Compac, Neolith, ...



ROC
ALIA
LE SALON DE LA
PIERRE NATURELLE

2019

3-5 DECEMBRE 2019
LYON EUREXPO FRANCE

REJOIGNEZ-NOUS
STAND 6C74



SPADACCINI
LES MATÉRIAUX D'EXCEPTION